



SUB-ZERO **WOLF**

來自美國的 Sub-Zero 品牌的創建源自於一位呵護孩子健康的父親，
因為對孩子的愛進而研發出世界頂尖的冷凍與冷藏設備，
並將冷藏系統普及化，引進一般消費性市場中，
在當時也算是一種革新商業銷售策略與大眾購買行為的創舉。
從此，一般家庭再也不用煩惱如何妥善地在家中儲存新鮮食材，
一切都交由 Sub-Zero 為您照顧全家人的健康。

Wolf 全系列爐具人性化又貼心的先進設計，完美掌控食物的溫度與溼度，可以在使用者預設的時間內為食物留住溫暖與美味，讓您不再只是為晚歸的家人留一盞燈，還可以多為他們留住精心烹的溫暖食物。這項設計也十分適用於家中宴客時，如此一來便可讓女主人在賓客面前常保優雅姿態，不會再見到她們手忙腳亂地邊忙著煮菜又忙上菜！

經典系列冰箱

在20世紀50年代，Sub-Zero開創了嵌入式冰箱的概念。

今日，我們的經典系列(一個擁有可見的透氣格柵和經得起時間的考驗的強大的鉸鏈)代表了當人們聽到“Sub-Zero”時,所應具有的經典外觀。

- 雙壓縮機,可在兩個密封隔間內保持食物的新鮮度。
- 先進的水過濾和空氣淨化系統。
- 具保鮮盒和熟食抽屜的低溫區,易於保存肉類和蔬果。
- 把手選項能與Wolf烹飪產品協調搭配。
- 高效節能
- 翻蓋式透氣格柵可方便日常維護。
- 包含一個90°門擋。
- 所有型號均通過Star-K認證。

型號字母代表意義(數字代表該機款寬度-以英吋計)

國際機款代碼	ICB
經典系列	BI
合並嵌裝機款(Side-by-side)	S
具門外取冰取水功能	D
具內取冰取水功能	ID
嵌厚門機款(可嵌自訂門板)	/O
不鏽鋼門機款(原廠不鏽鋼門)	/S
柱狀把手	/TH
右鉸鏈	-RH
左鉸鏈	-LH

換裝耗材	訂貨代碼
製水濾蕊/隻	4204490
空氣濾蕊/個	7007067
蛋盒	7007506



ICBBI-36S/TH

原廠不鏽鋼門含柱狀把手

提醒：本機型無嵌厚門板機款(/O)

規格尺寸

機體尺寸 (mm)(不含門)	914x2134x610mm(W*H*D)
安裝尺寸(mm)	視安裝規劃手冊
機體容量 (冷藏)	377L
機體容量 (冷凍)	262L
機體重量	244Kg
電力需求	220-240V · 50/60Hz · 10A
能源年耗量	480kWh
歐洲能源級數	A+

特色說明

冷藏

- 4 片可調整防溢漏玻璃層板
- 高濕儲藏抽(含分隔板)
- 2 個儲藏抽(含分隔板)
- 3 層可調整式和 2 層固定式門邊盒
- 可調整式乳製品置物盒
- NASA空氣濾淨系統(含濾心)

冷凍

- 自動製冰機
- 3 個可調整網狀層架
- 3 個儲藏抽
- 5 個可調整門邊盒
- 濾水系統(不含濾心)

贈品：蛋盒、淨水濾心

專用配件

不鏽鋼透氣柵(S機型專用)

36" 總高2108mm不鏽鋼透氣柵	7003543
36"總高2134mm不鏽鋼透氣柵	7007132
36"總高2235mm不鏽鋼透氣柵	7003547

側立板

不鏽鋼側立板(每片)(H:2134mm)	7003408
36"用不鏽鋼踢腳板組	7007266

注意：獨立安裝擺放請選購上述專用配件

訂貨代碼



ICBBI-42S/S/TH

原廠不鏽鋼門含柱狀把手

ICBBI-42S/O

嵌厚門板機款

提醒：本機款不含外門板及把手

規格尺寸

機體尺寸 (mm)(不含門)	1067x2134x610mm(W*H*D)
安裝尺寸(mm)	視安裝規劃手冊
機體容量 (冷藏)	479L
機體容量 (冷凍)	260L
機體重量	264Kg
電力需求	220-240V · 50/60Hz · 10A
能源年耗量	515kWh
歐洲能源級數	A+

特色說明

冷藏

- 4 片可調整防溢漏玻璃層板
- 高濕儲藏抽(含分隔板)
- 2 個儲藏抽(含分隔板)
- 3 層可調整式和 2 層固定式門邊盒
- 可調整式乳製品置物盒
- NASA空氣濾淨系統(含濾心)

冷凍

- 自動製冰機
- 3 個可調整網狀層架
- 3 個儲藏抽
- 5 個可調整門邊盒
- 濾水系統(不含濾心)

贈品：蛋盒、淨水濾心

專用配件

透氣柵(嵌厚門板機型專用)

總高2108mm透氣柵框	7003532
總高2134mm透氣柵框	7007137
總高2235mm透氣柵框	7003536
總高2134mm透氣柵框用不鏽鋼嵌板	7008871

不鏽鋼透氣柵(S機型專用)

42"總高2108mm不鏽鋼透氣柵	7003544
42"總高2134mm不鏽鋼透氣柵	7007133
42"總高2235mm不鏽鋼透氣柵	7003548

側立板

不鏽鋼側立板(片)(H:2134mm)	7003408
42"用不鏽鋼踢腳板組	7011039

注意：獨立安裝擺放請選購上述專用配件

訂貨代碼



ICBBI-42SD/S/TH

原廠不鏽鋼門含柱狀把手

提醒：本機型無嵌厚門板機款(/O)

規格尺寸

機體尺寸 (mm)(不含門)	1067x2134x610mm(W*H*D)
安裝尺寸(mm)	視安裝規劃手冊
機體容量 (冷藏)	473L
機體容量 (冷凍)	251L
機體重量	276Kg
電力需求	220-240V · 50/60Hz · 10A
能源年耗量	480kWh
歐洲能源級數	A+

特色說明

冷藏

- 4 片可調整防溢漏玻璃層板
- 高濕儲藏抽(含分隔板)
- 2 個儲藏抽(含分隔板)
- 3 層可調整式和 2 層固定式門邊盒
- 可調整式乳製品置物盒
- NASA 空氣濾淨系統(含濾心)

冷凍

- 自動製冰機及門外取冰取水裝置
- 3 個可調整網狀層架
- 3 個儲藏抽
- 5 個可調整門邊盒
- 濾水系統(不含濾心)

贈品：蛋盒、淨水濾心

專用配件

不鏽鋼透氣柵(S機型專用)

42"總高2108mm不鏽鋼透氣柵	7003544
42"總高2134mm不鏽鋼透氣柵	7007133
42"總高2235mm不鏽鋼透氣柵	7003548

側立板

不鏽鋼側立板(片)(H:2134mm)	7003408
42"用不鏽鋼踢腳板組	7011039

注意：獨立安裝擺放請選購上述專用配件

訂貨代碼



ICBBI-48S/S/TH

原廠不鏽鋼門含柱狀把手

ICBBI-48S/O

嵌厚門板機款

提醒：本機款不含外門板及把手

規格尺寸

機體尺寸 (mm)(不含門)	1219x2134x610mm(W*H*D)
安裝尺寸(mm)	視安裝規劃手冊
機體容量 (冷藏)	579L
機體容量 (冷凍)	304L
機體重量	286Kg
電力需求	220-240V · 50/60Hz · 10A
能源年耗量	463kWh
歐洲能源級數	A++

特色說明

冷藏

- 4 片可調整防溢漏玻璃層板
- 高濕儲藏抽(含分隔板)
- 2 個儲藏抽(含分隔板)
- 3 層可調整式和 2 層固定式門邊盒
- 可調整式乳製品置物盒
- NASA 空氣濾淨系統(含濾心)

冷凍

- 自動製冰機
- 3 個可調整網狀層架
- 3 個儲藏抽
- 5 個可調整門邊盒
- 濾水系統(不含濾心)

贈品：蛋盒、淨水濾心

專用配件

透氣柵(嵌厚門板機型專用)

總高2108mm透氣柵框	7003533
總高2134mm透氣柵框	7007138
總高2235mm透氣柵框	7003537
總高2134mm透氣柵框用不鏽鋼嵌板	7008872

不鏽鋼透氣柵(S機型專用)

48"總高2108mm不鏽鋼透氣柵	7003545
48"總高2134mm不鏽鋼透氣柵	7007134
48"總高2235mm不鏽鋼透氣柵	7003549

側立板

不鏽鋼側立板(片)(H:2134mm)	7003408
48"用不鏽鋼踢腳板組	7011049

注意：獨立安裝擺放請選購上述專用配件

訂貨代碼



ICBBI-48SID/S/TH

原廠不鏽鋼門含柱狀把手

ICBBI-48SID/O

炭厚門板機款 提醒：本機款不含外門板及把手

規格尺寸

機體尺寸 (mm)(不含門)	1219x2134x610mm(W*H*D)
安裝尺寸(mm)	視安裝規劃手冊
機體容量 (冷藏)	572L
機體容量 (冷凍)	307L
機體重量	298Kg
電力需求	220-240V · 50/60Hz · 10A
能源年耗量	566kWh
歐洲能源級數	A+

特色說明

冷藏

- 具內取冰取水裝置
- 4 片可調整防溢漏玻璃層板
- 高濕儲藏抽(含分隔板)
- 2 個儲藏抽(含分隔板)
- 3 層可調整式和 2 層固定式門邊盒
- 可調整式乳製品置物盒
- NASA空氣濾淨系統(含濾心)

冷凍

- 自動製冰機
- 3 個可調整網狀層架
- 3 個儲藏抽
- 5 個可調整門邊盒
- 濾水系統(不含濾心)

贈品：蛋盒、淨水濾心

專用配件

透氣柵(炭厚門板機型專用)

總高2108mm透氣柵框	7003533
總高2134mm透氣柵框	7007138
總高2235mm透氣柵框	7003537
總高2134mm透氣柵框用不鏽鋼炭板	7008872

不鏽鋼透氣柵(S機型專用)

48"總高2108mm不鏽鋼透氣柵	7003545
48"總高2134mm不鏽鋼透氣柵	7007134
48"總高2235mm不鏽鋼透氣柵	7003549

側立板

不鏽鋼側立板(片)(H:2134mm)	7003408
48"用不鏽鋼踢腳板組	7011049

注意：獨立安裝擺放請選購上述專用配件

訂貨代碼



ICBBI-48SD/S/TH

原廠不鏽鋼門含柱狀把手

ICBBI-48SD/O

炭厚門板機款 提醒：本機款不含外門板及把手



規格尺寸

機體尺寸 (mm)(不含門)	1219x2134x610mm(W*H*D)
安裝尺寸(mm)	視安裝規劃手冊
機體容量 (冷藏)	561L
機體容量 (冷凍)	307L
機體重量	298Kg
電力需求	220-240V · 50/60Hz · 10A
能源年耗量	557kWh
歐洲能源級數	A+

特色說明

冷藏

- 4 片可調整防溢漏玻璃層板
- 高濕儲藏抽(含分隔板)
- 2 個儲藏抽(含分隔板)
- 3 層可調整式和 2 層固定式門邊盒
- 可調整式乳製品置物盒
- NASA空氣濾淨系統(含濾心)

冷凍

- 自動製冰機及門外取冰取水裝置
- 3 個可調整網狀層架
- 3 個儲藏抽
- 5 個可調整門邊盒
- 濾水系統(不含濾心)

贈品：蛋盒、淨水濾心

專用配件

透氣柵(炭厚門板機型專用)

總高2108mm透氣柵框	7003533
總高2134mm透氣柵框	7007138
總高2235mm透氣柵框	7003537
總高2134mm透氣柵框用不鏽鋼炭板	7008872

不鏽鋼透氣柵(S機型專用)

48"總高2108mm不鏽鋼透氣柵	7003545
48"總高2134mm不鏽鋼透氣柵	7007134
48"總高2235mm不鏽鋼透氣柵	7003549

側立板

不鏽鋼側立板(片)(H:2134mm)	7003408
48"用不鏽鋼踢腳板組	7011049

注意：獨立安裝擺放請選購上述專用配件

訂貨代碼

PRO系列冰箱

食物保鮮度在Sub-Zero PRO 36和PRO 48中得到了明確的表達。

Sub-Zero PRO 36和PRO 48如同將金屬雕刻設計的藝術品和烹飪秘密武器合為一體。其寬敞的內部空間，尤如大膽的外觀設計一樣，採用全不銹鋼製成。

PRO 36和PRO 48可選用不銹鋼實體門或或三層抗UV玻璃門。可以採用嵌入式或獨立式擺放設計。

- 可獨立,標準或嵌入式安裝。
- 把手設計可與Wolf Range機型協調搭配。
- 全不銹鋼內飾和外觀。
- 採用雙壓縮機增強的雙製冷系統,
可以獨立控制冰箱和抽屜隔間的儲存條件。
- 先進的水過濾和空氣淨化系統。
- 可調整的外部溫度顯示。
- 翻蓋式格柵可方便日常維護。
- 所有型號均通過Star-K認證。

型號字母代表意義(數字代表該機款寬度-以英吋計)

國際機款代碼	ICB
PRO系列	PRO
玻璃門	G
右鉸鏈	-RH
左鉸鏈	-LH

換裝耗材	
製水濾心/隻	4204490
空氣濾心/個	7007067
蛋盒	7007506



ICBPRO3650-LH/RH

36"全機不鏽鋼實體門冰箱

規格尺寸

機體尺寸 (mm)(不含門)	914x2134x610mm(WxHxD)
安裝尺寸(mm)	視安裝規劃手冊
機體容量 (冷藏)	564L
機體容量 (冷凍)	136L
機體重量	286Kg
溫區	3
電力需求	220-240V · 50/60Hz · 10A
能源年耗量	337kWh
歐洲能源級數	A+

特色說明

冷藏

- 3片可調整防溢漏玻璃層板
- 2個不鏽鋼滑動式儲物盒
- 可折疊滑動式玻璃層板
- 附蓋的保鮮抽
- 可調整的隔板
- NASA空氣濾淨系統(含濾心)

冷凍

- 自動製冰機
- 全開式抽屜(含隔板組)
- 不銹鋼冰桶
- 淨水系統(不含濾心)

贈品：蛋盒、淨水濾心

專用配件

側立板

不鏽鋼側立板(每片)	9013058
36"不鏽鋼頂板	9013005
36"用不鏽鋼踢腳板組	9013060
雙併機套件	9029083

注意：如欲獨立安裝擺放請選購上列專用配件

訂貨代碼



ICBPRO3650G-LH/RH

36"全機不鏽鋼玻璃門冰箱

規格尺寸

機體尺寸 (mm)(不含門)	914x2134x610mm(WxHxD)
安裝尺寸(mm)	視安裝規劃手冊
機體容量 (冷藏)	574L
機體容量 (冷凍)	136L
機體重量	295Kg
溫區	3
電力需求	220-240V · 50/60Hz · 10A
能源年耗量	337kWh
歐洲能源級數	A+

特色說明

冷藏

- 3片可調整防溢漏玻璃層板
- 2個不鏽鋼滑動式儲物盒
- 可折疊滑動式玻璃層板
- 附蓋的保鮮抽
- 可調整的隔板
- NASA空氣濾淨系統(含濾心)

冷凍

- 自動製冰機
- 全開式抽屜(含隔板組)
- 不銹鋼冰桶
- 淨水系統(不含濾心)

贈品：蛋盒、淨水濾心

專用配件

側立板

不鏽鋼側立板(每片)	9013058
36"不鏽鋼頂板	9013005
36"用不鏽鋼踢腳板組	9013060
雙併機套件	9029083

注意：如欲獨立安裝擺放請選購上列專用配件

訂貨代碼



ICBPRO4850
48"全機不鏽鋼實體門冰箱

規格尺寸

機體尺寸 (mm)(不含門)	1219x2134x610mm(WxHxD)
安裝尺寸(mm)	視安裝規劃手冊
機體容量 (冷藏)	566L
機體容量 (冷凍)	363L
機體重量	390Kg
溫區	3
電力需求	220-240V · 50/60Hz · 10A
能源年耗量	530kWh
歐洲能源級數	A+

特色說明

冷藏

- 3片可調整防溢漏玻璃層板
- 2個不鏽鋼滑動式儲物盒
- 可折疊滑動式玻璃層板
- 2個軌道抽屜(含抽屜格片組)
- 保鮮抽蓋
- NASA空氣濾淨系統(含濾心)

冷凍

- 自動製冰機
- 3片可調整不鏽鋼承載板
- 2個軌道抽屜
- 不鏽鋼冰桶
- 淨水系統(不含濾心)

贈品：蛋盒、淨水濾心

專用配件

側立板

不鏽鋼側立板(每片)	9013058
48"不鏽鋼頂板	9013057
48"用不鏽鋼踢腳板組	9013060

注意：如欲獨立安裝擺放請選購上列專用配件

訂貨代碼



ICBPRO4850G
48"全機不鏽鋼玻璃門冰箱

規格尺寸

機體尺寸 (mm)(不含門)	1219x2134x610mm(WxHxD)
安裝尺寸(mm)	視安裝規劃手冊
機體容量 (冷藏)	575L
機體容量 (冷凍)	363L
機體重量	399Kg
溫區	3
電力需求	220-240V · 50/60Hz · 10A
能源年耗量	530kWh
歐洲能源級數	A+

特色說明

冷藏

- 3片可調整防溢漏玻璃層板
- 2個不鏽鋼滑動式儲物盒
- 可折疊滑動式玻璃層板
- 2個軌道抽屜(含抽屜格片組)
- 保鮮抽蓋
- 3層抗UV玻璃門
- NASA空氣濾淨系統(含濾心)

冷凍

- 自動製冰機
- 3片可調整不鏽鋼承載板
- 2個軌道抽屜
- 不鏽鋼冰桶
- 淨水系統(不含濾心)

贈品：蛋盒、淨水濾心

專用配件

側立板

不鏽鋼側立板(每片)	9013058
48"不鏽鋼頂板	9013057
48"用不鏽鋼踢腳板組	9013060

注意：如欲獨立安裝擺放請選購上列專用配件

訂貨代碼

設計家系列冰箱

Sub-Zero設計師系列齊平式安裝，可無縫融入周圍環境，即始在主臥室，酒吧或視聽室與廚房都一樣實用和美觀。

如為了使具有傳統的外觀概念，設計師系列單元也可以搭配不銹鋼面板。

- 可獨立或嵌入式安裝。
- 把手設計可與Wolf Range機型協調搭配。
- 複合式機型採用雙壓縮機增強的雙製冷系統，可以獨立控制冰箱和抽屜隔間的儲存條件。
- 先進的水過濾和空氣淨化系統。
- 所有型號均通過Star-K認證。

型號字母代表意義(數字代表該機款寬度-以英吋計)

國際機款代碼	ICB
全門板設計家系列	IC
高櫃式設計家系列	IT
全冷藏	R
全冷凍	F
複合機型	C
具內取水機型	ID
製冰機	I
右鉸鏈	-RH
左鉸鏈	-LH

提醒：

本系列所有機款都不含安裝外門板及把手,可選用原廠提供或由客戶自備,
所有展示機型都只show採用不鏽鋼門板與柱狀把手圖示
當下單時請指定左開或右開機款(全抽屜機款除外)
所提供尺寸不含門板厚度及把手高度



ICBIC-24R-LH/RH 24"全冷藏冰箱

規格尺寸

機體尺寸 (mm)(不含門)	610x2134x610mm(WxHxD)
安裝尺寸(mm)	視安裝規劃手冊
機體容量 (冷藏)	397L
機體容量 (冷凍)	-
機體重量	154Kg
溫區	1
電力需求	220-240V · 50/60Hz · 10A
能源年耗量	152kWh
歐洲能源級數	A+

特色說明

冷藏

- 3片可調整防溢漏玻璃層板
- 2個高濕保鮮抽(含分隔板)
- 熟食保存抽(含分隔板)
- 3層可調整式和2層固定式門邊盒
- 可調整式乳製品置物層
- NASA空氣濾淨系統(含濾心)

贈品：蛋盒

專用配件

專用配件	訂貨代碼
不鏽鋼門板 (總高2134mm,102mm踢腳高,含TH把手Ø:19mm)	
24"原廠右開不鏽鋼全門板組	7023710
24"原廠左開不鏽鋼全門板組	7023711
不鏽鋼門板 (總高2134mm,152mm踢腳高,含TH把手Ø:19mm)	
24"原廠右開不鏽鋼全門板組	7025370
24"原廠左開不鏽鋼全門板組	7025371
注意：如欲選用原廠不鏽鋼門請選購上列專用配件	
雙併機套件	
把手對把手	7027904
把手對鉸鍊	7030378
鉸鍊對鉸鍊	7030379
原廠不鏽鋼踢腳板 (102mm,152mm踢腳高都適用)	
總長1067mm	7027399
總長1219mm	7026838
總長1372mm	7026839
總長1524mm	7026840
注意：如欲多機併裝請選購上列專用配件	
電動開門器組 Press-to-open kit(PTO)	
PTO-RH右開門用	9018427
PTO-LH左開門用	9018428

注意：如欲採用無把手設計請選購上列電動開門器專用配件，因機型不同所應採用電動開門器不同請在訂貨時特別注意



ICBIC-24FI-LH/RH 24"全冷凍冰箱

規格尺寸

機體尺寸 (mm)(不含門)	610x2134x610mm(WxHxD)
安裝尺寸(mm)	視安裝規劃手冊
機體容量 (冷藏)	-
機體容量 (冷凍)	398L
機體重量	154Kg
溫區	1
電力需求	220-240V · 50/60Hz · 10A
能源年耗量	369kWh
歐洲能源級數	A+

特色說明

冷凍

- 3片可調整金屬網架承載板
- 3個儲物抽
- 5層可調整式門邊盒
- 自動製冰機
- 濾水系統(不含濾心)

贈品：淨水濾心

專用配件

專用配件	訂貨代碼
不鏽鋼門板 (總高2134mm,102mm踢腳高,含TH把手Ø:19mm)	
24"原廠右開不鏽鋼全門板組	7023710
24"原廠左開不鏽鋼全門板組	7023711
不鏽鋼門板 (總高2134mm,152mm踢腳高,含TH把手Ø:19mm)	
24"原廠右開不鏽鋼全門板組	7025370
24"原廠左開不鏽鋼全門板組	7025371
注意：如欲選用原廠不鏽鋼門請選購上列專用配件	
雙併機套件	
把手對把手	7027904
把手對鉸鍊	7030378
鉸鍊對鉸鍊	7030379
原廠不鏽鋼踢腳板 (102mm,152mm踢腳高都適用)	
總長1067mm	7027399
總長1219mm	7026838
總長1372mm	7026839
總長1524mm	7026840
注意：如欲多機併裝請選購上列專用配件	

電動開門器組 Press-to-open kit(PTO)	
PTO-RH右開門用	9018427
PTO-LH左開門用	9018428

注意：如欲採用無把手設計請選購上列電動開門器專用配件，因機型不同所應採用電動開門器不同請在訂貨時特別注意



ICBIC-30RID-LH/RH

30"全冷藏冰箱,具內取水裝置

規格尺寸

機體尺寸 (mm)(不含門)	762x2134x610mm(WxHxD)
安裝尺寸(mm)	視安裝規劃手冊
機體容量 (冷藏)	535L
機體容量 (冷凍)	-
機體重量	181Kg
溫區	1
電力需求	220-240V · 50/60Hz · 10A
能源年耗量	159kWh
歐洲能源級數	A+

特色說明

冷藏

- 3片可調整防溢漏玻璃層板
- 2個高濕保鮮抽(含分隔板)
- 熟食保存抽(含分隔板)
- 3層可調整式和2層固定式門邊盒
- 可調整式乳製品置物層
- NASA空氣濾淨系統(含濾心)
- 內取水裝置
- 濾水系統(不含濾心)

贈品：蛋盒、淨水濾心

專用配件

	訂貨代碼
不鏽鋼門板 (總高2134mm,102mm踢腳高,含TH把手Ø:19mm)	
30"原廠右開不鏽鋼全門板組	7023626
30"原廠左開不鏽鋼全門板組	7023627
不鏽鋼門板 (總高2134mm,152mm踢腳高,含TH把手Ø:19mm)	
30"原廠右開不鏽鋼全門板組	7025364
30"原廠左開不鏽鋼全門板組	7025365
注意：如欲選用原廠不鏽鋼門請選購上列專用配件	
雙併機套件	
把手對把手	7027904
把手對鉸鍊	7030378
鉸鍊對鉸鍊	7030379
原廠不鏽鋼踢腳板 (102mm,152mm踢腳高都適用)	
總長1219mm	7026838
總長1372mm	7026839
總長1524mm	7026840
總長1676mm	7027841
注意：如欲多機併裝請選購上列專用配件	
電動開門器組 Press-to-open kit(PTO)	
PTO-RH右開門用	9021401
PTO-LH左開門用	9018428
注意：如欲採用無把手設計請選購上列電動開門器專用配件,因機型不同所應採用電動開門器不同請在訂貨時特別注意	



ICBIC-30FI-LH/RH

30"全冷凍冰箱

規格尺寸

機體尺寸 (mm)(不含門)	762x2134x610mm(WxHxD)
安裝尺寸(mm)	視安裝規劃手冊
機體容量 (冷藏)	-
機體容量 (冷凍)	465L
機體重量	181Kg
溫區	1
電力需求	220-240V · 50/60Hz · 10A
能源年耗量	399kWh
歐洲能源級數	A+

特色說明

冷凍

- 3片可調整金屬承載板
- 3個儲藏抽
- 5層可調整式門邊盒
- 自動製冰機
- 濾水系統(不含濾心)

贈品：淨水濾心

專用配件

訂貨代碼

不鏽鋼門板 (總高2134mm,102mm踢腳高,含TH把手Ø:19mm)	
30"原廠右開不鏽鋼全門板組	7023626
30"原廠左開不鏽鋼全門板組	7023627
不鏽鋼門板 (總高2134mm,152mm踢腳高,含TH把手Ø:19mm)	
30"原廠右開不鏽鋼全門板組	7025364
30"原廠左開不鏽鋼全門板組	7025365
注意：如欲選用原廠不鏽鋼門請選購上列專用配件	
雙併機套件	
把手對把手	7027904
把手對鉸鍊	7030378
鉸鍊對鉸鍊	7030379
原廠不鏽鋼踢腳板 (102mm,152mm踢腳高都適用)	
總長1219mm	7026838
總長1372mm	7026839
總長1524mm	7026840
總長1676mm	7027841
注意：如欲多機併裝請選購上列專用配件	
電動開門器組 Press-to-open kit(PTO)	
PTO-RH右開門用	9018427
PTO-LH左開門用	9018428
注意：如欲採用無把手設計請選購上列電動開門器專用配件,因機型不同所應採用電動開門器不同請在訂貨時特別注意	



ICBIT-30CIID-LH/RH 30"高櫃式冰箱,具內取水裝置

規格尺寸

機體尺寸 (mm)(不含門)	762x2134x610mm(WxHxD)
安裝尺寸(mm)	視安裝規劃手冊
機體容量 (冷藏)	320L
機體容量 (冷凍)	154L
機體重量	181Kg
溫區	2
電力需求	220-240V · 50/60Hz · 10A
能源年耗量	339kWh
歐洲能源級數	A+

特色說明

冷藏

- 2個溫度區
- 3片可調整防溢漏玻璃層板
- 高濕保鮮抽(含分隔板)
- 2層可調整式和 1層固定式門邊盒
- 可調整式乳製品置物層
- NASA空氣濾淨系統(含濾心)
- 內取水裝置
- 濾水系統(不含濾心)

冷凍

- 2 個冷凍儲藏抽(具可調式隔板)
- 自動製冰機

贈品：蛋盒、淨水濾心

專用配件

	訂貨代碼
不鏽鋼門板 (總高2134mm,含TH把手Ø:19mm)	
IT30用原廠右開不鏽鋼門板組	7023706
IT30用原廠左開不鏽鋼門板組	7023707
不鏽鋼抽屜板組 (102mm踢腳高,含TH把手Ø:19mm)	
30"不鏽鋼抽屜門板組(一組2片)	7023702
不鏽鋼抽屜板組 (152mm踢腳高,含TH把手Ø:19mm)	
30"不鏽鋼抽屜門板組(一組2片)	7023703
注意：如欲選用原廠不鏽鋼門請選購上列專用配件	
雙併機套件	
把手對把手	7027904
把手對鉸鍊	7030378
鉸鍊對鉸鍊	7030379
原廠不鏽鋼踢腳板 (102mm,152mm踢腳高都適用)	
總長1219mm	7026838
總長1372mm	7026839
總長1524mm	7026840
總長1676mm	7027841

**注意：如欲多機併裝請選購上列專用配件
本機款無電動開門器設計**

ICBIT-36CIID-LH/RH 36"高櫃式冰箱,具內取水裝置

規格尺寸

機體尺寸 (mm)(不含門)	914x2134x610mm(WxHxD)
安裝尺寸(mm)	視安裝規劃手冊
機體容量 (冷藏)	410L
機體容量 (冷凍)	192L
機體重量	209Kg
溫區	2
電力需求	220-240V · 50/60Hz · 10A
能源年耗量	399 kWh
歐洲能源級數	A+

特色說明

冷藏

- 2個溫度區
- 3片可調整防溢漏玻璃層板
- 高濕保鮮抽(含分隔板)
- 2層可調整式和 1層固定式門邊盒
- 可調整式乳製品置物層
- NASA空氣濾淨系統(含濾心)
- 內取水裝置
- 濾水系統(不含濾心)

冷凍

- 2 個冷凍儲藏抽(具可調式隔板)
- 自動製冰機

贈品：蛋盒、淨水濾心

專用配件

	訂貨代碼
不鏽鋼門板 (總高2134mm,含TH把手Ø:19mm)	
IT36用原廠右開不鏽鋼門板組	7023708
IT36用原廠左開不鏽鋼門板組	7023709
不鏽鋼抽屜板組 (102mm踢腳高,含TH把手Ø:19mm)	
36"不鏽鋼抽屜門板組(一組2片)	7023704
不鏽鋼抽屜板組 (152mm踢腳高,含TH把手Ø:19mm)	
36"不鏽鋼抽屜門板組(一組2片)	7023705
注意：如欲選用原廠不鏽鋼門請選購上列專用配件	
雙併機套件	
把手對把手	7027904
把手對鉸鍊	7030378
鉸鍊對鉸鍊	7030379
原廠不鏽鋼踢腳板 (102mm,152mm踢腳高都適用)	
總長1219mm	7026839
總長1372mm	7026840
總長1524mm	7027841
總長1676mm	7026842

**注意：如欲多機併裝請選購上列專用配件
本機款無電動開門器設計**

酒 櫃 系 列

葡萄酒在Sub-Zero葡萄酒櫃中找到了最佳的儲藏空間。每個細節都旨在確保更好的葡萄酒保存。櫻桃木面板，柔和的燈光，如果需要Sub-Zero定制酒櫃更有助於釀造葡萄酒櫃成為家裡的美麗元素

- 客製化門板，全平嵌入式或不銹鋼的整體設計，
不管用在BI系列,設計家系列或廚下型機款甚至雙併機的安裝都能表現完美
- 所有型號均配有全景玻璃門。
- 謹慎的室內照明與照明的展示架。
- 兩個獨立的存儲區域保持溫度，濕度和紫外線防護。
- 櫻桃木的飾板層架精美地展現了葡萄酒，可存放750毫升標準瓶，
小瓶裝或大瓶裝。
- 完全符合Star-K的節能要求。

型號字母代表意義(數字代表該機款寬度-以英吋計)

國際機款代碼	ICB
經典系列酒櫃	BW
設計家系列酒櫃	IW
底座式酒櫃	UW
獨立式	FS
冷藏抽屜	R
崁厚門機款	/O
原廠不鏽鋼門機款	/S
柱狀把手	/TH
PRO把手	/PH
右鉸鏈	-RH
左鉸鏈	-LH

提醒：

酒櫃系列除ICBUW24/S,ICBBW30/S外,
所有機款都不含崁裝外門板及把手,可選用原廠提供不鏽鋼門板或由客戶自備,
所有展示機型都只show採用不鏽鋼門板與柱狀把手圖示
當下單時請指定左開或右開機款(全抽屜機款除外)
對ICBUW24和ICBBW-30尺寸以原廠不鏽鋼門機款為基準
設計家系列尺寸不含外門板及把手
所提供尺寸不含門板厚度及把手高度



ICBUW-24/S/TH-LH/RH

24"底座式酒櫃,原廠不鏽鋼門機款

ICBUW-24/O-LH/RH

24"底座式酒櫃,崁門板機款 **提醒：本機款不含外門板及把手**

規格尺寸

機體尺寸 (mm)(不含門)	606x864x610mm(WxHxD)
安裝尺寸(mm)	視安裝規劃手冊
儲酒容量 (750ml)	46瓶
機體重量	88Kg
溫區	2
電力需求	220-240V · 50/60Hz · 10A
能源年耗量	201kWh
歐洲能源級數	B

特色說明

- 2個獨立溫區
- 上2層下3層可獨立放置層架
- 全透視抗UV玻璃門

選購配件

選購配件	訂貨代碼
全覆式實體門安裝套件	7005924
銀色踢腳板	7030801
門鎖	7030802
甜點酒架	7040428
併機套件	7031699
併機雙瑣	7030527
黑色併機踢腳板	7030799
銀色併機踢腳板	7030800

**注意：併機套件只提供把手對把手併機套件
以上套件各機型搭配不盡相同,訂貨時請仔細確認**

酒標(15片裝)	7031944
酒標/可寫式(15片裝)	7030331



ICBIW-18-LH/RH

18"高櫃式酒櫃,崁門板機款

規格尺寸

機體尺寸 (mm)(不含門)	457x2134x610mm(WxHxD)
安裝尺寸(mm)	視安裝規劃手冊
儲酒容量 (750ml)	59瓶
機體重量	158Kg
溫區	2
電力需求	220-240V · 50/60Hz · 10A
能源年耗量	146kWh
歐洲能源級數	A

特色說明

- 2個獨立溫區
- 上5層下10層可獨立放置層架
- 全透視抗UV玻璃門
- 酒標放置系統

選購配件

選購配件	訂貨代碼
雙併機套件	
把手對把手	7027904
把手對鉸鍊	7030378
鉸鍊對鉸鍊	7030379

原廠不鏽鋼踢腳板(102mm,152mm踢腳高都適用)

總長914mm	7026837
總長1067mm	7027399
總長1219mm	7026838
總長1372mm	7026839

注意：如欲多機併裝請選購上列專用配件,可與設計家系列(ICBIC,ICBIT..)併機安裝

不鏽鋼門板(總高2134mm,102mm踢腳高,含TH把手Ø:19mm)

18"原廠右開不鏽鋼門板組	7025376
18"原廠右開不鏽鋼門板組(含鎖)	7025380
18"原廠左開不鏽鋼門板組	7025377
18"原廠左開不鏽鋼門板組(含鎖)	7025381

不鏽鋼門板(總高2134mm,152mm踢腳高,含TH把手Ø:19mm)

18"原廠右開不鏽鋼門板組	7025378
18"原廠右開不鏽鋼門板組(含鎖)	7025382
18"原廠左開不鏽鋼門板組	7025379
18"原廠左開不鏽鋼門板組(含鎖)	7025383

注意：如欲選用原廠不鏽鋼門(搭TH把手Ø:19mm)請選購上列專用配件

電動開門器組Press-to-open kit(PTO)

PTO-RH右開門用	9018429
PTO-LH左開門用	9018430

**注意：如欲採用無把手設計請選購上列電動開門器專用配件,
因機型不同所應採用電動開門器不同請在訂貨時特別注意**

全門板安裝套件

右開全覆式實體門安裝套件RH	7031923
左開全覆式實體門安裝套件LH	7031924
門鎖	7028773
大容量酒瓶儲存抽屜	7028448
甜酒架	7028451

注意：以上套件各機型搭配不盡相同,訂貨時請仔細確認

酒標(15片裝)	7031944
酒標/可寫式(15片裝)	7030331



ICBIW-24-LH/RH

24"高櫃式酒櫃,嵌門板機款

規格尺寸

機體尺寸 (mm)(不含門)	610x2134x610mm(WxHxD)
安裝尺寸(mm)	視安裝規劃手冊
儲酒容量 (750ml)	102瓶
機體重量	185Kg
溫區	2
電力需求	220-240V · 50/60Hz · 10A
能源年耗量	153kWh
歐洲能源級數	A

特色說明

- 2個獨立溫區
- 全透視抗UV玻璃門
- 上5層下10層可獨立放置層架
- 酒標放置系統

選購配件

雙併機套件

把手對把手	7027904
把手對鉸鍊	7030378
鉸鍊對鉸鍊	7030379

原廠不鏽鋼踢腳板(102mm,152mm踢腳高都適用)

總長1067mm	7027399
總長1219mm	7026838
總長1372mm	7026839
總長1524mm	7026840

注意：如欲多機併裝請選購上列專用配件,可與設計家系列(ICBIC,ICBIT.)併機安裝

不鏽鋼門板(總高2134mm,102mm踢腳高,含TH把手Ø:19mm)

24"原廠右開不鏽鋼門板組	7025384
24"原廠右開不鏽鋼門板組(含鎖)	7025388
24"原廠左開不鏽鋼門板組	7025385
24"原廠左開不鏽鋼門板組(含鎖)	7025389

不鏽鋼門板(總高2134mm,152mm踢腳高,含TH把手Ø:19mm)

24"原廠右開不鏽鋼門板組	7025386
24"原廠右開不鏽鋼門板組(含鎖)	7025390
24"原廠左開不鏽鋼門板組	7025387
24"原廠左開不鏽鋼門板組(含鎖)	7025391

注意：如欲採用無把手設計請選購上列專用配件

電動開門器組 Press-to-open kit(PTO)

PTO-RH右開門用	9018429
PTO-LH左開門用	9018430

注意：如欲採用無把手設計請選購上列電動開門器專用配件,因機型不同所應採用電動開門器不同請在訂貨時特別注意

全門板安裝套件

24"右開全覆式實體門安裝套件RH	7031925
24"左開全覆式實體門安裝套件LH	7031926
門鎖	7028773
大容量酒瓶儲存抽屜	7028449
甜酒架	7028451

注意：以上套件各機型搭配不盡相同,訂貨時請仔細確認

酒標(15片裝)	7031944
酒標/可寫式(15片裝)	7030331



ICBIW-30-LH/RH

30"高櫃式酒櫃,嵌門板機款

規格尺寸

機體尺寸 (mm)(不含門)	762x2134x610mm(WxHxD)
安裝尺寸(mm)	視安裝規劃手冊
儲酒容量 (750ml)	146瓶
機體重量	208Kg
溫區	2
電力需求	220-240V · 50/60Hz · 10A
能源年耗量	136kWh
歐洲能源級數	A+

特色說明

- 2個獨立溫區
- 全透視抗UV玻璃門
- 上5層下10層可獨立放置層架
- 酒標放置系統

選購配件

雙併機套件

把手對把手	7027904
把手對鉸鍊	7030378
鉸鍊對鉸鍊	7030379

原廠不鏽鋼踢腳板(102mm,152mm踢腳高都適用)

總長1219mm	7026838
總長1372mm	7026839
總長1524mm	7026840
總長1676mm	7026841

注意：如欲多機併裝請選購上列專用配件,可與設計家系列(ICBIC,ICBIT.)併機安裝

不鏽鋼門板(總高2134mm,102mm踢腳高,含TH把手Ø:19mm)

30"原廠右開不鏽鋼門板組	7025392
30"原廠右開不鏽鋼門板組(含鎖)	7025396
30"原廠左開不鏽鋼門板組	7025393
30"原廠左開不鏽鋼門板組(含鎖)	7025397

不鏽鋼門板(總高2134mm,152mm踢腳高,含TH把手Ø:19mm)

30"原廠右開不鏽鋼門板組	7025394
30"原廠右開不鏽鋼門板組(含鎖)	7025398
30"原廠左開不鏽鋼門板組	7025395
30"原廠左開不鏽鋼門板組(含鎖)	7025399

注意：如欲採用無把手設計請選購上列專用配件

電動開門器組 Press-to-open kit(PTO)

PTO-RH右開門用	9018429
PTO-LH左開門用	9018430

注意：如欲採用無把手設計請選購上列電動開門器專用配件,因機型不同所應採用電動開門器不同請在訂貨時特別注意

全門板安裝套件

30"右開全覆式實體門安裝套件RH	7031927
30"左開全覆式實體門安裝套件LH	7031928
門鎖	7028773
大容量酒瓶儲存抽屜	7028450
甜酒架	7028451
櫻桃木保濕盒	7040181

注意：以上套件各機型搭配不盡相同,訂貨時請仔細確認

酒標(15片裝)	7031944
酒標/可寫式(15片裝)	7030331



ICBIW-30R-LH/RH

30"高櫃式酒櫃含抽屜式冰箱, 炭門板機款

規格尺寸

機體尺寸 (mm)(不含門)	762x2134x610mm(WxHxD)
安裝尺寸(mm)	視安裝規劃手冊
儲酒容量 (750ml)	86瓶
機體重量	222Kg
溫區	3
電力需求	220-240V · 50/60Hz · 10A
能源年耗量	452kWh
歐洲能源級數	A+

特色說明

- 3個獨立溫區
- 上6層下3層可獨立放置層架
- 展示架層

- 全透視抗UV玻璃門
- 2個冷藏抽屜(具活動隔板)
- 酒標放置系統

選購配件

雙併機套件

把手對把手	7027904
把手對鉸鍊	7030378
鉸鍊對鉸鍊	7030379

原廠不鏽鋼踢腳板(102mm,152mm踢腳高都適用)

總長1067mm	7027399
總長1219mm	7026838
總長1372mm	7026839
總長1524mm	7026840
總長1676mm	7026841

注意：如欲多機併裝請選購上列專用配件,可與設計家系列(ICBIC,ICBIT.)並機安裝

不鏽鋼門板(總高2134mm,含TH把手Ø:19mm)

30"原廠右開不鏽鋼門板組	7025400
30"原廠右開不鏽鋼門板組(含鎖)	7025402
30"原廠左開不鏽鋼門板組	7025401
30"原廠左開不鏽鋼門板組(含鎖)	7025403

不鏽鋼門板(102mm踢腳高,含TH把手Ø:19mm)

30"不鏽鋼抽屜門板組(一組2片)	7023702
-------------------	---------

不鏽鋼門板(152mm踢腳高,含TH把手Ø:19mm)

30"不鏽鋼抽屜門板組(一組2片)	7023703
-------------------	---------

注意：如欲選用原廠不鏽鋼門(搭TH把手Ø:19mm)請選購上列專用配件

全門板安裝套件

30"右開全覆式實體門安裝套件RH	7031929
30"左開全覆式實體門安裝套件LH	7031930
門鎖	7028773
大容量酒瓶儲存抽屜	7028450
甜酒架	7028451
櫻桃木保濕盒	7040181

注意：以上套件各機型搭配不盡相同,訂貨時請仔細確認

酒標(15片裝)	7031944
酒標/可寫式(15片裝)	7030331



ICBBW-30/S/TH-LH/RH

30"高櫃式酒櫃,原廠不鏽鋼門板,含TH把手

ICBBW-30/O-LH/RH

30"高櫃式酒櫃,炭門板機款 提醒：本機款不含外門板及把手

規格尺寸

機體尺寸 (mm)(不含門)	762x2134x610mm(WxHxD)
安裝尺寸(mm)	視安裝規劃手冊
儲酒容量 (750ml)	146瓶
機體重量	202Kg
溫區	2
電力需求	220-240V · 50/60Hz · 10A
能源年耗量	232kWh
歐洲能源級數	B

特色說明

- 2個獨立溫區
- 上5層下9層可獨立放置層架
- 展示架層

- 全透視抗UV玻璃門
- 90度門擋

選購配件

透氣柵(炭厚門板機型專用)

總高2108mm透氣柵框	7003530
總高2134mm透氣柵框	7007135
總高2235mm透氣柵框	7003534

不鏽鋼透氣柵(S機款專用)

總高2108mm不鏽鋼透氣柵	7003542
總高2134mm不鏽鋼透氣柵(標配)	7007131
總高2235mm不鏽鋼透氣柵	7003546

雙併機套件(含透氣柵框)

安裝總高2134mm,適用於炭厚門全平炭安裝用	
雙併機套件(含1530mm雙併機透氣柵框)(30'+30')	7010482
雙併機套件(含1679mm雙併機透氣柵框)(30'+36')	7012661

注意：以上套件含雙併機踢腳板,雙併機透氣柵框(安裝總高2134mm)中間併機接條,防汗加熱片和併機固定五金

1524mm(30"+30")雙併機透氣柵炭板(不鏽鋼)(實寬約1556mm)	7008882
1676mm(30"+36")雙併機透氣柵炭板(不鏽鋼)(實寬約1708mm)	7013367

雙併機套件(不含透氣柵或框)

安裝總高2134mm,適用於炭厚門全平炭安裝或S機款用	
雙併機套件	7010486

注意：以上套件只含中間併機接條,防汗加熱片和併機固定五金

(30"+30")雙併機套件組含1530mm不鏽鋼透氣柵	7010484
(30"+36")雙併機套件組含1683mm不鏽鋼透氣柵	7012662

踢腳板

不鏽鋼踢腳板RH(右開門用)	7010358
不鏽鋼踢腳板LH(左開門用)	7010359
門鎖	7011215
90度門擋	7005865
大容量酒瓶儲存抽屜	7040427
甜酒架	7040428
櫻桃木保濕盒	7040426

注意：以上套件各機型搭配不盡相同,訂貨時請仔細確認

酒標(15片裝)	7031944
酒標/可寫式(15片裝)	7030331

本款機型/O款如欲安裝原廠不鏽鋼炭板,相關安裝規劃及訂購內容請洽本公司業務。本款機型無法安裝全門板,故無全門板安裝套件

| 把手配置標準與建議 |

經典系列		
品項	TH把手長度	PRO把手長度
全門板	1622mm	—

提醒：以上為BI系列S機款標準把手配置,/O機款是需求可另自行搭配

PRO系列		
品項	TH把手長度	PRO把手長度
ICBPRO4850(3650)門板	x	703mm
ICBPRO4850冷藏抽	x	506mm
ICBPRO4850冷凍抽	x	294mm
ICBPRO3650冷凍抽	x	668mm

提醒：以上為PRO系列機款標準把手配置,恕無法另型指定

設計家系列		
品項	TH把手長度Ø:19mm	PRO把手長度
全門板	1273mm	1229mm
高櫃式上門	845mm	800mm
914mm抽屜	845mm	800mm
762mm抽屜	692mm	648mm
686mm抽屜	616mm	572mm
610mm抽屜	540mm	495mm

提醒：以上設計家系列與選購原廠不鏽鋼門時的標準把手配置,如搭配自製門板,則視設計需求可另自行搭配"

酒 櫃		
品項	TH把手長度	PRO把手長度
ICBBW30	1622mm(Ø:25mm)	1148mm
ICBIW-18,24,30門	1273mm(Ø:19mm)	1229 mm
ICBIW30R門	845mm(Ø:19mm)	800mm
ICBUW24門	616mm(Ø:19mm)	572mm
ICBIW30R抽屜	692mm(Ø:19mm)	572mm

提醒：以上酒櫃系列S機款與選購原廠不鏽鋼門時的標準把手配置,如搭配自製門板,則視設計需求可另自行搭配

| 原廠把手規格尺寸與代號 |

把手型式規格與長度	訂貨代碼
柱狀把手,直徑19mm	
540 mm	7025231
616 mm	7025230
692 mm	7025229
845 mm	7025228
1273 mm	7025227
柱狀把手,直徑25mm	
633 mm	7029181
770 mm	7029174
922 mm	7030668
1124 mm	7029168
1622 mm	7029157

把手型式規格與長度	訂貨代碼
PRO把手	
495 mm	7026119
572 mm	7026118
600 mm	7006855
648 mm	7026117
772 mm	7027250
800 mm	7026116
952 mm	7006858
1148 mm	7006860
1229 mm	7026115



ICBIM15/S 檯面式單口瓦斯爐

規格尺寸

機體尺寸 (mm)	381x127x533mm(W*H*D)
安裝尺寸(mm)	視安裝規劃手冊
火力(大)	8kW
火力(中)	-
火力(小)	-
電力需求	220-240V · 50/60Hz · 3A
國內能源級數	4級
重量	14Kg

特色說明

- 不銹鋼毛絲面面板
- 框架設計可配搭配不同型式爐具設計
- 高功率密封燃燒器
- 熄火識別和自動重燃安全裝置
- 炒鍋爐架和連續爐架設計



ICBCT15G/S 檯面式雙口瓦斯爐

規格尺寸

機體尺寸 (mm)	381x102x533mm(W*H*D)
安裝尺寸(mm)	視安裝規劃手冊
火力(大)	-
火力(中)	3.8kW
火力(小)	3.0kW
電力需求	220-240V · 50/60Hz · 3A
國內能源級數	4級
重量	14Kg

特色說明

- 不銹鋼毛絲面面板
- 框架設計可配搭配不同型式爐具設計
- 高功率密封燃燒器
- 熄火識別和自動重燃安全裝置

SUB*ZERO WOLF

安裝空間與門板訂製尺寸

BI 嵌入式冰箱 標準安裝 (門板外凸) 尺寸規格表

標準安裝 (門板外凸) 尺寸規格表										
冰箱型號	ICBBI-36S		ICBBI-42S/42SD		ICBBI-48S/48SID		ICBBI-48SD			
標準安裝寬度	902		1054		1206		1206			
標準安裝深度	630		630		630		630			
標準原廠門板尺寸	冷藏區		冷凍區		冷藏區		冷凍區		冷藏區	
	寬 510	寬 398	寬 637	寬 424	寬 730	寬 483	寬 730	寬 483	寬 1770	寬 1770
標準透氣柵尺寸	高 1770		高 1770		高 1770		高 1770		高 1770	
	寬	914	寬	1067	寬	1219	寬	1219	高	235
	高	235	高	235	高	235	高	235	高	235

- 表格尺寸與圖面略有不同是為了因應建築結構本身的可能有的尺寸誤差，請以表格為主。

尺寸單位：mm

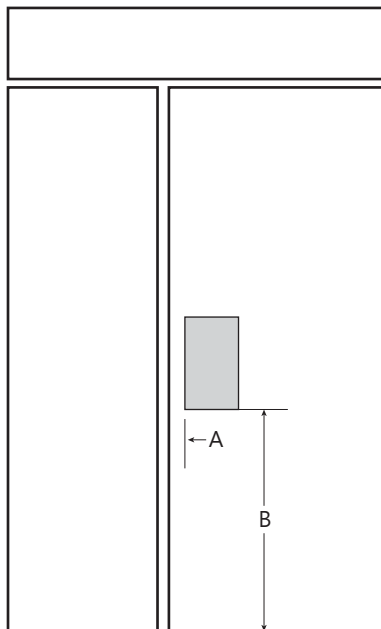

BI - 48SD

BI48SD/O 取冰取水口		
挖孔位置	(A)51mm	(B)732mm
挖孔尺寸	(W)149mm	(H)316mm

注意：

- 全系列商品需專用獨立迴路
- 禁止使用漏電斷路器
- 均需確實留接地線

BI 嵌入式冰箱 全平嵌安裝尺寸規格表(適用標準全平嵌與完美全平嵌)

全平嵌安裝 尺寸規格表 (適用標準全平嵌與完美全平嵌)									
冰箱型號	ICBBI-36S		ICBBI-42S/42SD		ICBBI-48S/48SID		ICBBI-48SD		
全平嵌安裝寬度	965		1118		1270		1270		
全平嵌安裝深度	685		685		685		685		
全平嵌安裝 門板訂製尺寸	冷藏區	冷凍區	冷藏區	冷凍區	冷藏區	冷凍區	冷藏區	冷凍區	
	寬 649		437	寬 743	495	寬 743	寬 495		
全平嵌安裝透氣柵 嵌板訂製尺寸	高 1770		1770	高 1770	1770	高 1770	高 1770	高 1770	
	寬 1092			寬 1245		寬 1245			
	高 235			高 235		高 235			

- **注意:ICBBI-36S及ICBBI-42SD機款無嵌厚門板機型。**
- 表格尺寸與圖面略有不同是為了因應建築結構本身的可能有的尺寸誤差，請以表格為主。

尺寸單位：mm

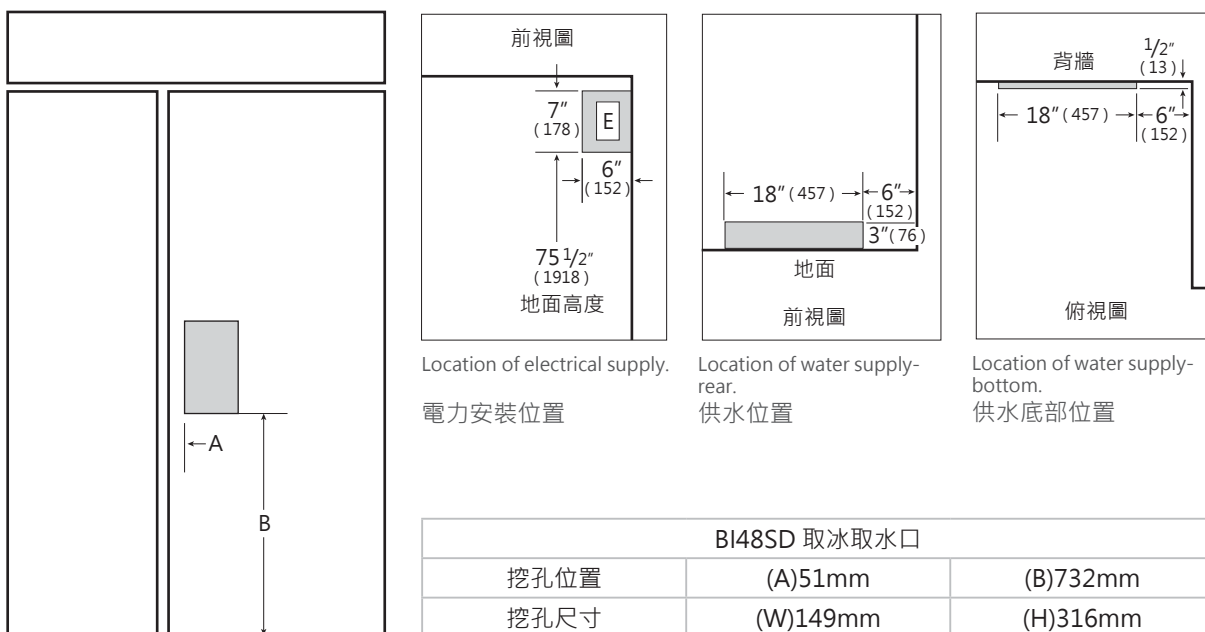

BI - 48SD

注意：

- 全系列商品需專用獨立迴路
- 禁止使用漏電斷路器
- 均需確實留接地線

ICBPRO4850/4850G/3650/3650G 專業冰箱 安裝 尺寸規格表 (適用標準安裝與完美全平嵌)

全平嵌安裝 尺寸規格表 (適用標準嵌裝與完美全平嵌)		
冰箱型號	ICBPRO4850/4850G	ICBPRO3650/3650G
標準安裝寬度	1206	902
標準安裝深度	630	630
全平嵌寬度	1219	914
全平嵌深度	685	685

ICBPRO3650/3650G雙併機尺寸(均須使用併機接條)

標準安裝寬度	1816	標準安裝, 機器將外凸櫥櫃51mm
標準安裝深度	630	
全平嵌安裝寬度	1829	全平嵌安裝, 機器門板與櫥櫃門板齊平
全平嵌安裝深度	685	

- 表格尺寸與圖面略有不同是為了因應建築結構本身的可能有的尺寸誤差，請以表格為主。

尺寸單位：mm

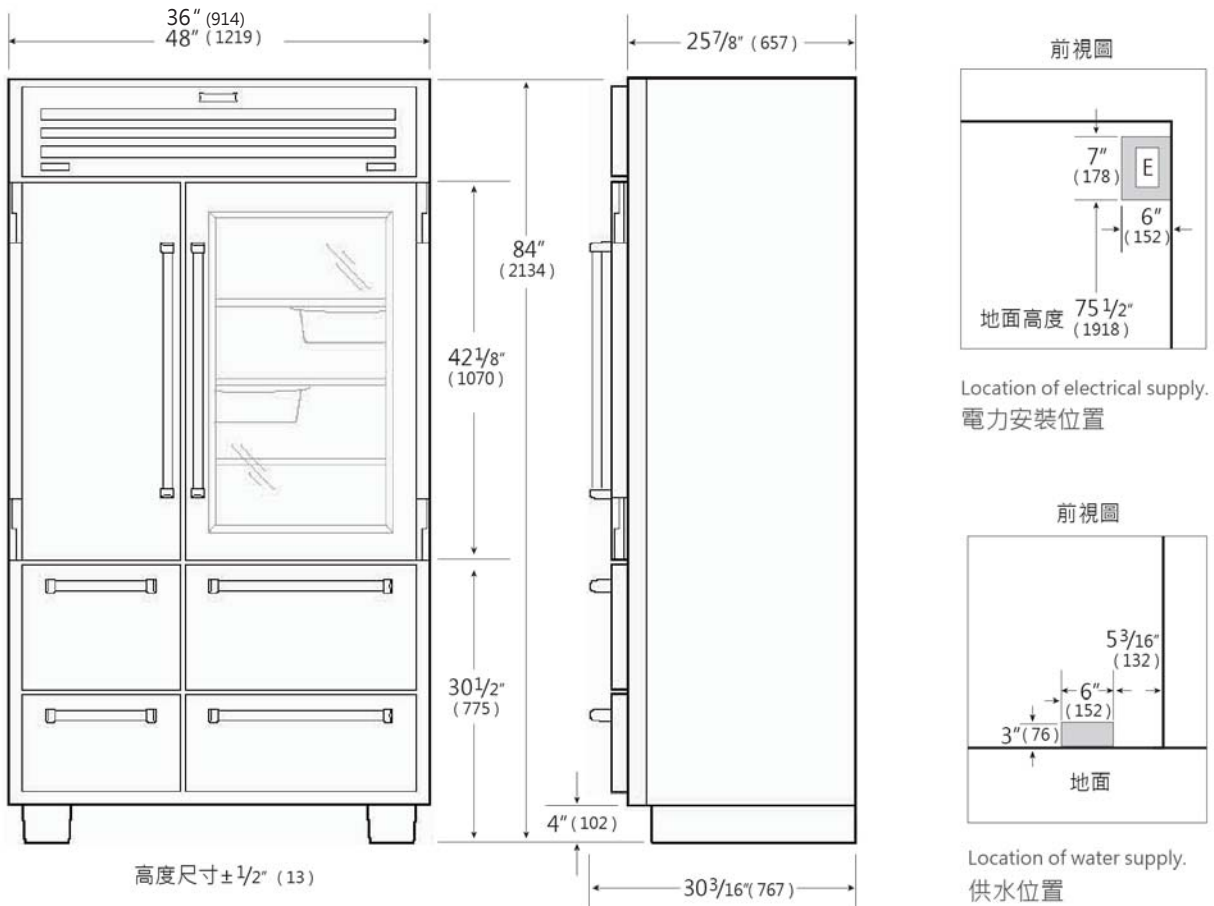

注意：

- 全系列商品需專用獨立迴路
- 禁止使用漏電斷路器
- 均需確實留接地線

隱藏式冰箱 標準安裝 (全平嵌) 尺寸規格表

標準安裝 (全平嵌) 尺寸規格表								
冰箱型號	ICBIC-24R		ICBIC-24FI		ICBIC-30RID		ICBIC-30FI	
安裝寬度	610		610		762		762	
安裝深度	650		650		650		650	
門板訂製尺寸	冷藏區		冷凍區		冷藏區		冷凍區	
	寬	603	寬	603	寬	756	寬	756
	高	2029	高	2029	高	2029	高	2029
鉸鍊承重	27Kg		27Kg		34Kg		34Kg	

- 表格尺寸與圖面略有不同是為了因應建築結構本身的可能有的尺寸誤差，請以表格為主。
- 以上門板尺寸以102mm 踢腳板高及總高2134mm為基準。

尺寸單位：mm

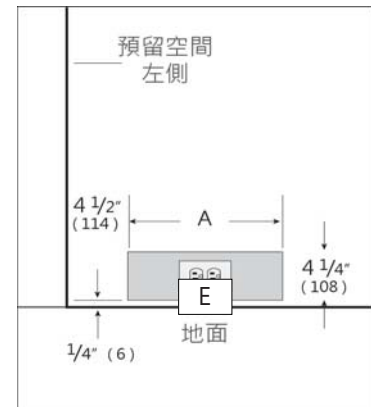
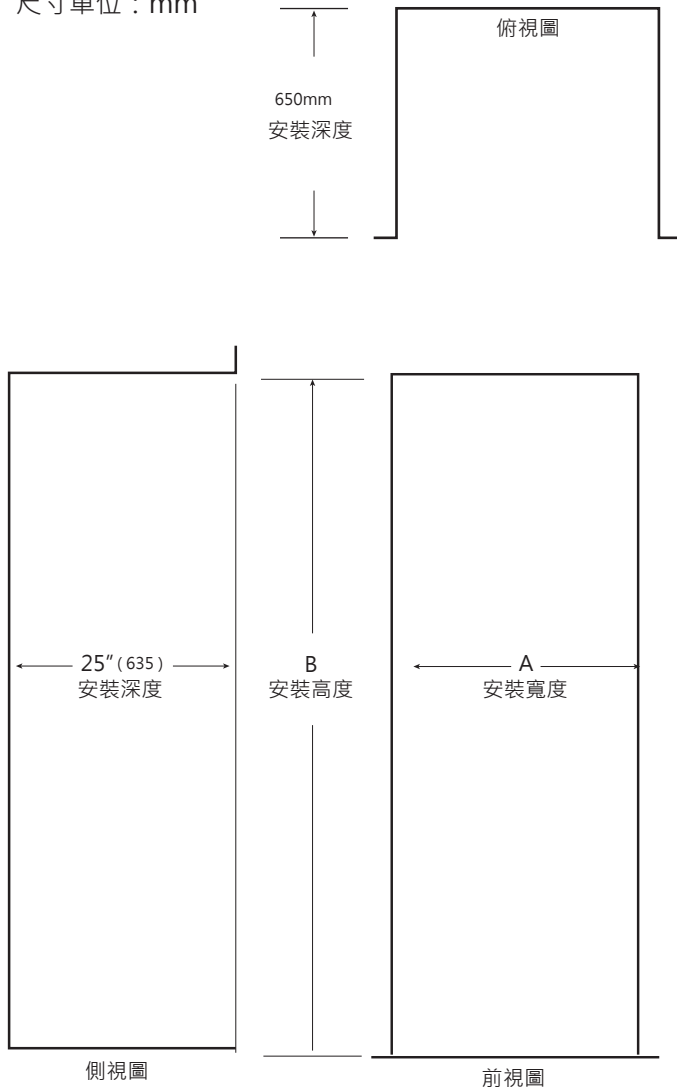

供電位置

610mm型號	A=241mm
762mm型號	A=318mm
914mm型號	A=394mm

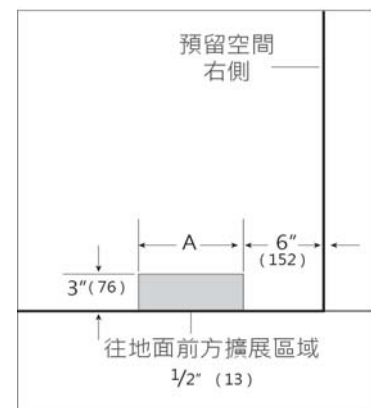

供水位置

610mm型號	A=140mm
762mm型號	A=152mm
914mm型號	A=229mm

注意：

- 全系列商品需專用獨立迴路
- 禁止使用漏電斷路器
- 均需確實留接地線

隱藏式冰箱 標準安裝 (全平嵌) 尺寸規格表

標準安裝 (全平嵌) 尺寸規格表												
冰箱型號	ICBIT-30CIID			ICBIT-36CIID			ICBID-30CI					
安裝寬度	762			914			762					
安裝深度	650			650			650					
門板尺寸	上門板	寬	756	上門板	寬	908	X					
		高	1254		高	1254						
	上抽屜版	寬	756	上抽屜版	寬	908				上抽屜板	寬	756
		高	345		高	345					高	345
	下抽屜版	寬	756	下抽屜版	寬	908				上抽屜板	寬	756
		高	424		高	424					高	424
門板抽屜承重	門: 22Kg	抽: 7Kg	門: 27Kg	抽: 7Kg		抽: 7Kg						

- 表格尺寸與圖面略有不同是為了因應建築結構本身的可能有的尺寸誤差，請以表格為主。
- 以上門板尺寸以102mm 踢腳板高及總高2134mm為基準。

尺寸單位：mm

典型面板尺寸

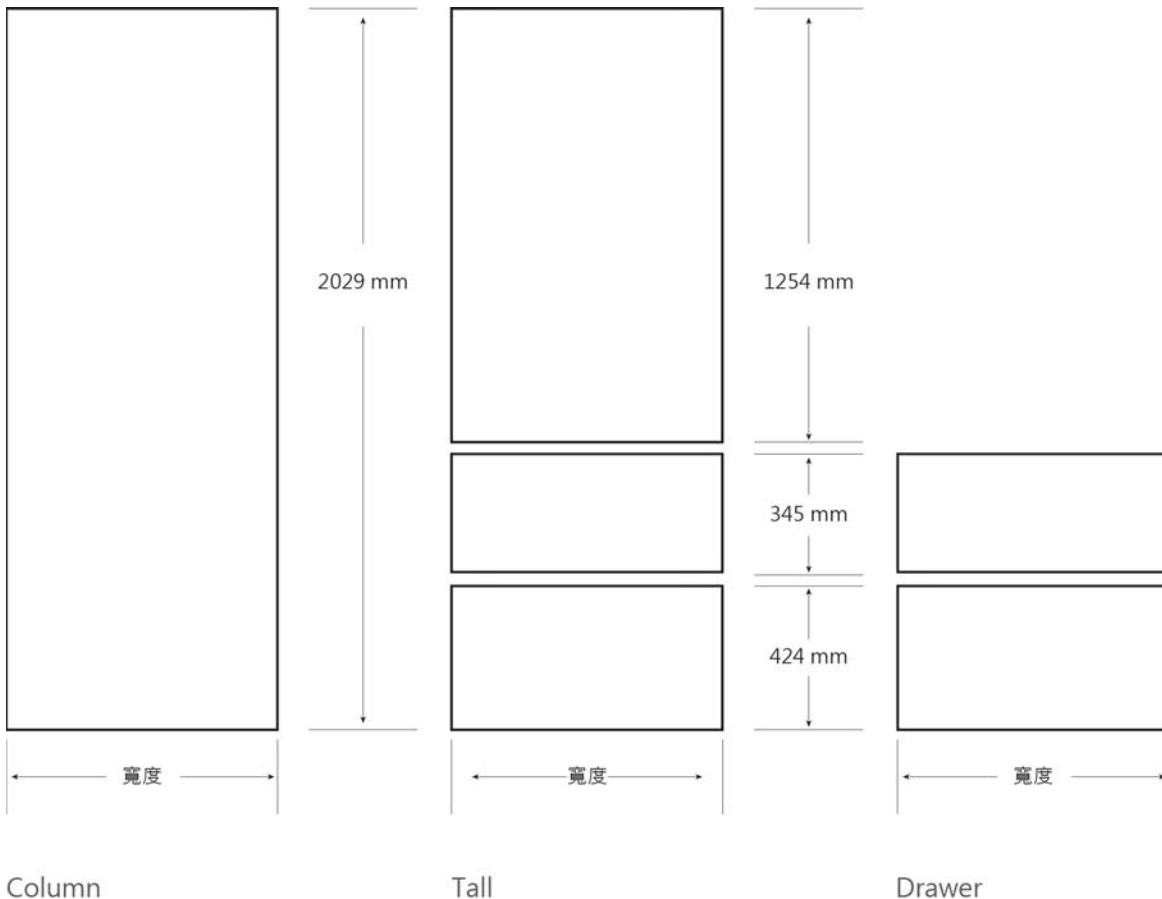

注意：

- 全系列商品需專用獨立迴路
- 禁止使用漏電斷路器
- 均需確實留接地線

酒櫃系列 標準安裝 尺寸規格表

標準安裝 尺寸規格表									
冰箱型號	ICB-IW-18		ICB-IW-24		ICB-IW-30		ICB-IW-30R		
安裝寬度	457		610		762		762		
安裝深度	650		650		650		650		
門板尺寸	寬	451	寬	603	寬	756	上門板	寬	756
							上門板	高	1254
	高	2029	高	2029	高	2029	上抽屜版	寬	756
							上抽屜版	高	345
						下抽屜版	寬	756	
							下抽屜版	高	424
鉸鍊承重	16Kg		16Kg		16Kg		門板: 16Kg	抽屜: 7Kg	

- 表格尺寸與圖面略有不同是為了因應建築結構本身的可能有的尺寸誤差，請以表格為主。
- 以上門板尺寸以102mm 踢腳板高及總高2134mm為基準。

尺寸單位：mm

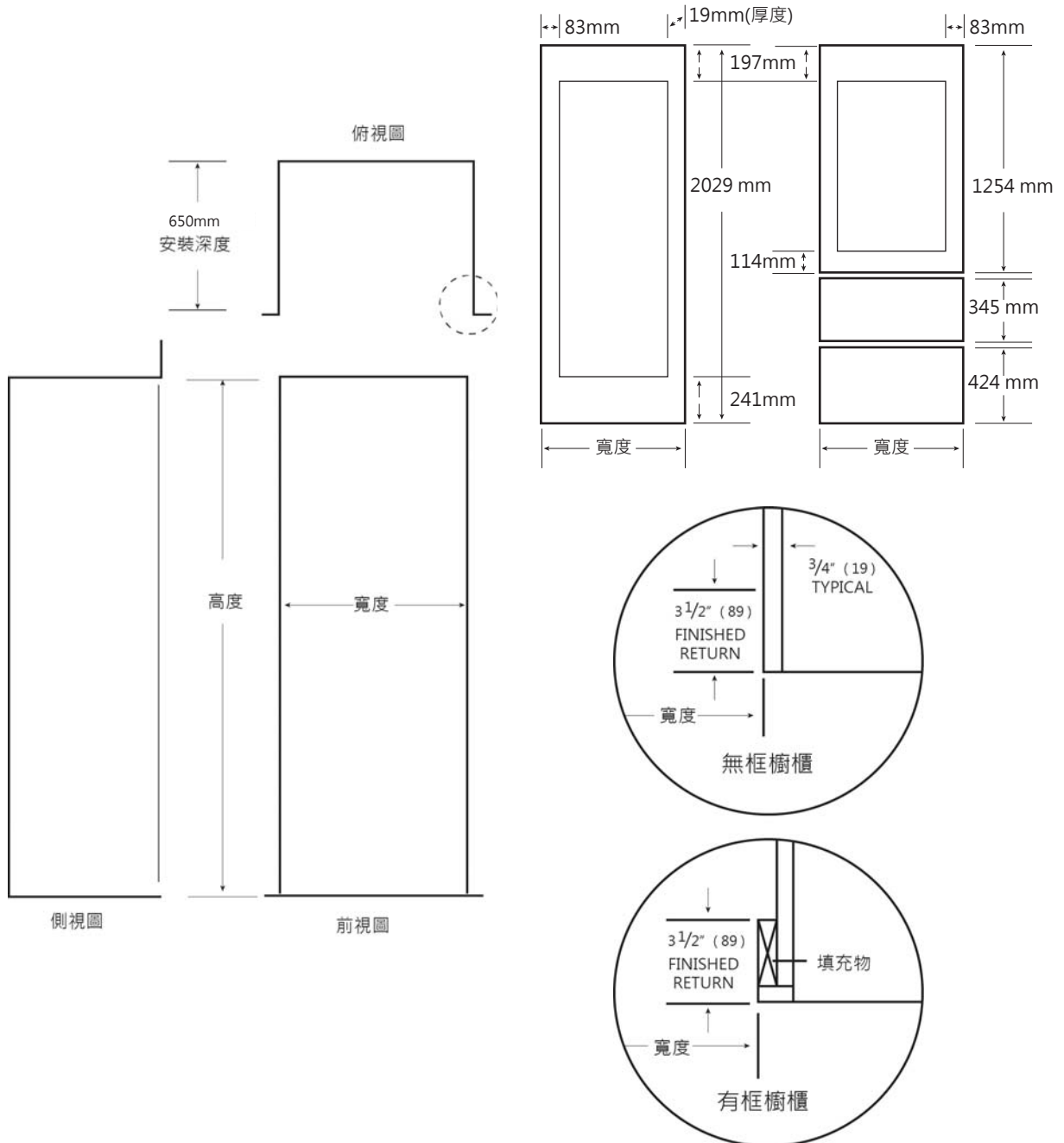

酒櫃系列 標準 / 全平嵌安裝 尺寸規格表

標準安裝 尺寸規格表				
冰箱型號	BW-30		UW-24	
標準安裝寬度	749		--	
標準安裝深度	610		--	
標準安裝 - 門板尺寸	寬	762	寬	603
	高	1770	高	764
全平嵌寬度	813		610	
全平嵌深度	685		650	
全平嵌安裝 - 門板尺寸	寬	787	--	
	高	1770	--	
鉸鍊承重	34Kg		5Kg	

- 表格尺寸與圖面略有不同是為了因應建築結構本身的可能有的尺寸誤差，請以表格為主。
- 以上門板尺寸以102mm 踢腳板高及總高2134mm為基準。

尺寸單位：mm

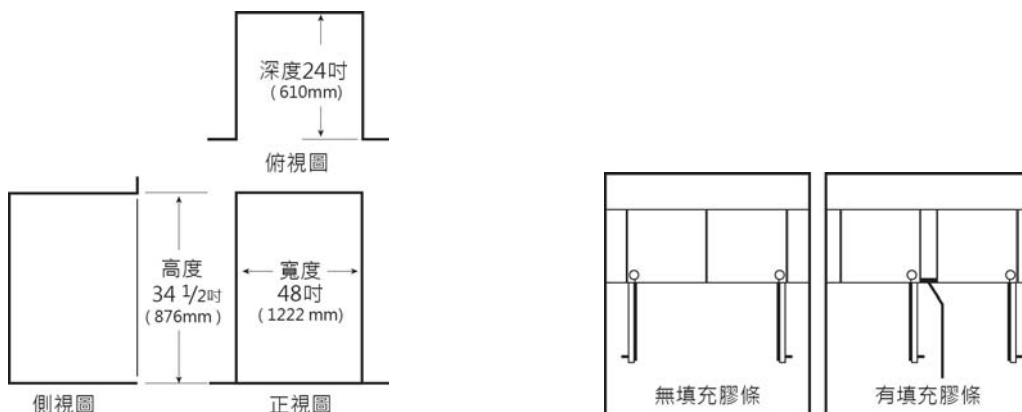
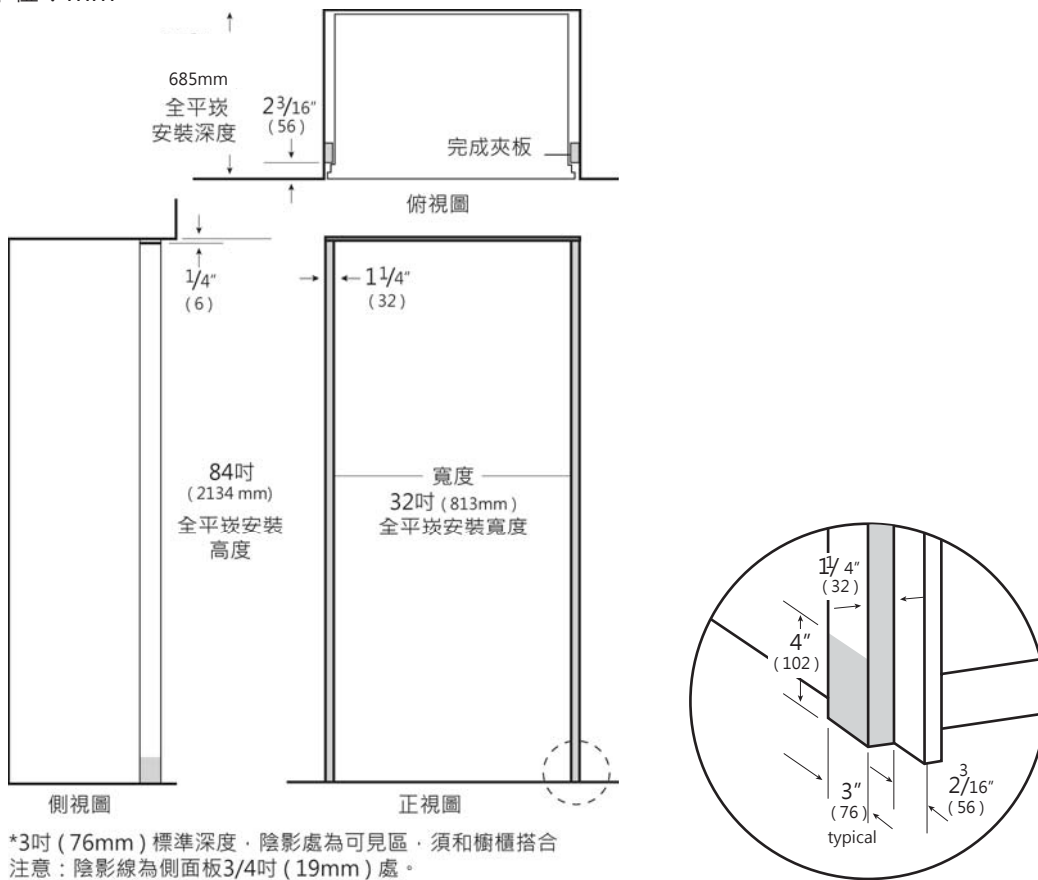

瓦斯爐 / 電蒸爐 標準安裝 尺寸規格表

標準安裝 尺寸規格表			
型號	ICBIM15/S,ICBMM15TF/S	ICBCT15G/S,ICBCG152TF/S	
標準開孔寬度	356	356	
標準安裝深度	489	489	
標準距檯面前緣深度	64	64	
檯面往下深度	200	160	

- 表格尺寸與圖面略有不同是為了因應建築結構本身的可能有的尺寸誤差，請以表格為主。

尺寸單位：mm

規劃須知

當多種爐具或機型並排安裝時，圖表中所提供的尺寸就需每新增一機台就增加 32 mm 的安裝空間，才能得到挖孔寬度的總數值。尺寸包含可向 Wolf 經銷商採購的可選用中間封條，有關特定安裝需求與每台隱藏式機型的安裝限制，請參考以下頁面的規格並依產品的性能個別檢視其特定的安裝說明。

重要事項：Wolf 不建議在使用電烤架、電蒸爐或電炸爐機型時，使用下吸式排油煙機。

電力需求

- 請參看各機型表列需求及用電注意事項
- 全系列商品需專用獨立迴路
- 禁止使用漏電斷路器
- 均需確實留接地線

瓦斯需求

使用瓦斯機型的瓦斯管必需為 19 mm 硬管，若地方法規允許，則建議使用認證的 0.9 m 長、13 mm 或 19 mm ID 軟式金屬裝置接頭連接爐具與瓦斯管線。當多個瓦斯爐具或機型並排安裝時，可從相同的瓦斯管線供給瓦斯。

Wolf 瓦斯爐設計使用 20 mb 氣壓的天然瓦斯或 37 mb 氣壓的桶裝瓦斯。

瓦斯爐 標準安裝

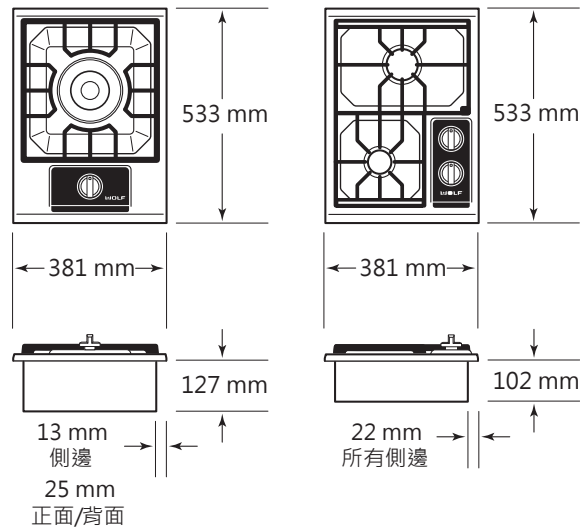

複合式爐具	
檯面挖孔	寬度
2 台	743mm
3 台	1130mm
4 台	1518mm

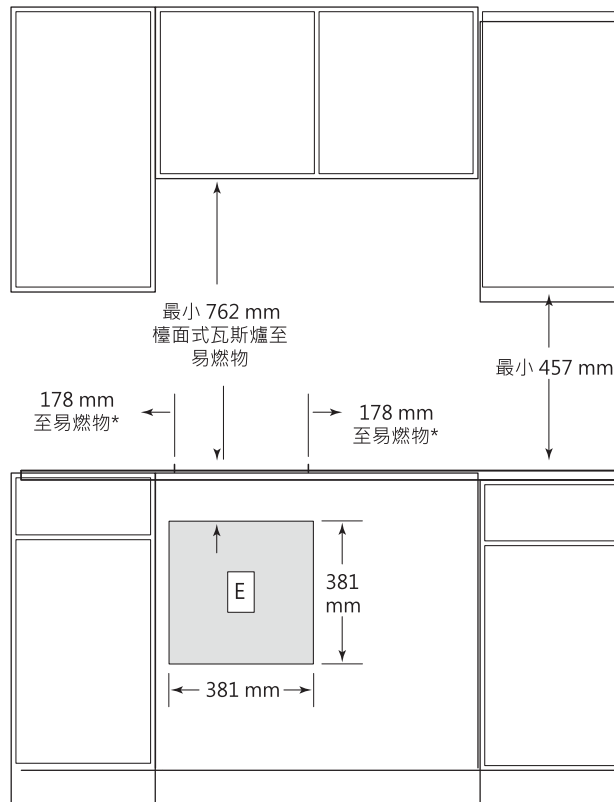
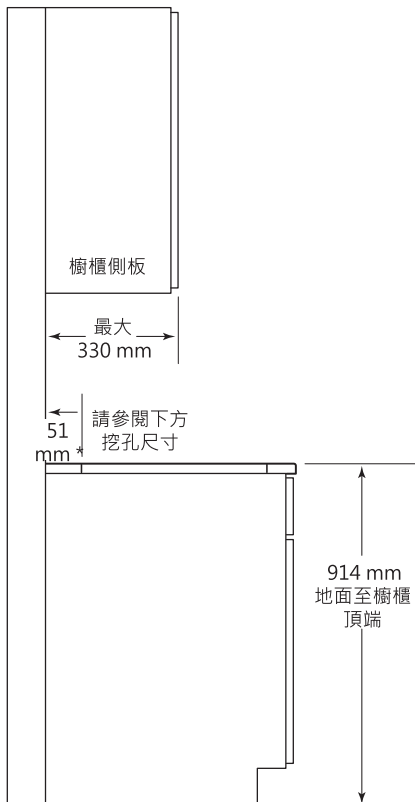
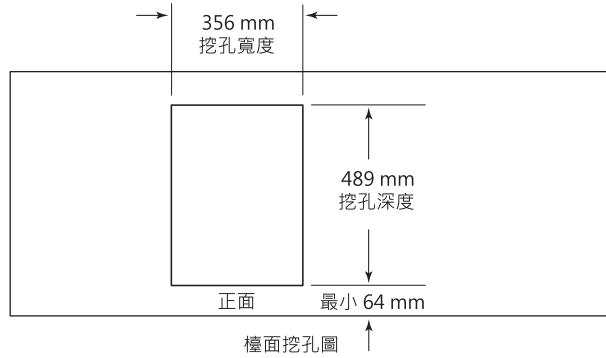

*從檯面挖孔處至易燃物最小間隙最高為距檯面 457 mm。
註：所示櫥櫃可允許兩台 381 mm 機型並排安裝。

國際版
一般家居使用

兩年保固

在安裝完畢日起，提供 Subzero Wolf 商品兩年保固，在保固期限內因正常使用下所發生的問題，須經由 Subzero Wolf 工廠或總代理檢驗是否因材質或零件出現瑕疵，或是製作過程中產生的錯誤，如此，將可進行商品維修或更換。此外，商品保固須有 Subzero Wolf 原廠證明才具有效性，除非 Subzero Wolf 公司另有規定條款。維修等服務僅於營業時間。

五年密封保固

在完裝完畢日起，提供 Subzero Wolf 商品五年密封系統保固。在保固期限內因正常使用下所發生壓縮機、冷凝器、蒸發器、乾燥器和所有連接管路的問題，須經由 Subzero Wolf 工廠或總代理檢驗是否因材質或零件出現瑕疵，或是製作過程中所產生的錯誤；如此，將可進行商品維修或更換。此外，商品保固須有 Subzero Wolf 原廠證明才維修等服務僅於營業時間。

遇以下狀況，本公司恕無法提供保固服務 (非保固範圍)

1. 商品明顯遭客戶或非本公司專業工程技師與認證工程技師拆解。
2. 商品使用在營業場所、租借或是公用的情況。
3. 商品因意外、供電狀況異常、或是天災等，非因本公司專業工程技師與認證工程技師，或是日常正常使用所造成的機體損壞或故障。
4. 燈泡、保險絲、墊圈、冷煤、濾芯等消耗品。
5. 明顯因電壓、頻率不合規格，或使用不當引起的損壞。
6. 經非本公司工程或授權人員擅自改裝商品、移動商品等，所引起的故障及損壞。

O+F[®]



科技始終來自人性，那麼傳承自德國精工之 O+F 能提供什麼更完美的解決之道？

「plasmaNorm (電漿淨化科技)」是 O+F 全新推出的專利前衛設計，

先以細密網層過濾油汙後再以電漿技術打散及分解烹煙，

最後使用活性碳來淨化臭氧，能真正地將油煙淨化為空氣，

且具現代感的極簡造型能更適切地融入居家空間，

讓美食烹調、居家空間與居住品質皆能達到最高水準。

通則說明

- 1.未特別標明者為內建風箱機款:該機已含內建馬達,排風力1020m³/hr
- 2.分離式風箱:標配為GE146-3(110V,排風力1020m³/hr)
- 3.分離式電漿:為 GEP146-2,(220V,排風力755m³/hr)內含電漿處理器
- 4.內置式電漿:標配為220V內建馬達(755m³/hr)+電漿處理器(PNF103-2)
- 5.特別套件者,另於說明內指出(如:機組G,機組P)
- 6.所有O+F排煙機機型幾乎都可以搭配電漿處理器或分離式電漿處理器,如有需要請洽本公司業務,另行組合配置報價
- 7.分離式風箱機款機體上已付6.5M7PIN連結線(含母座),風箱上已含1.5M7PIN連結線(公座)不須再另購7PIN連結線(特殊需求請洽業務)



SKY 升降式排煙機

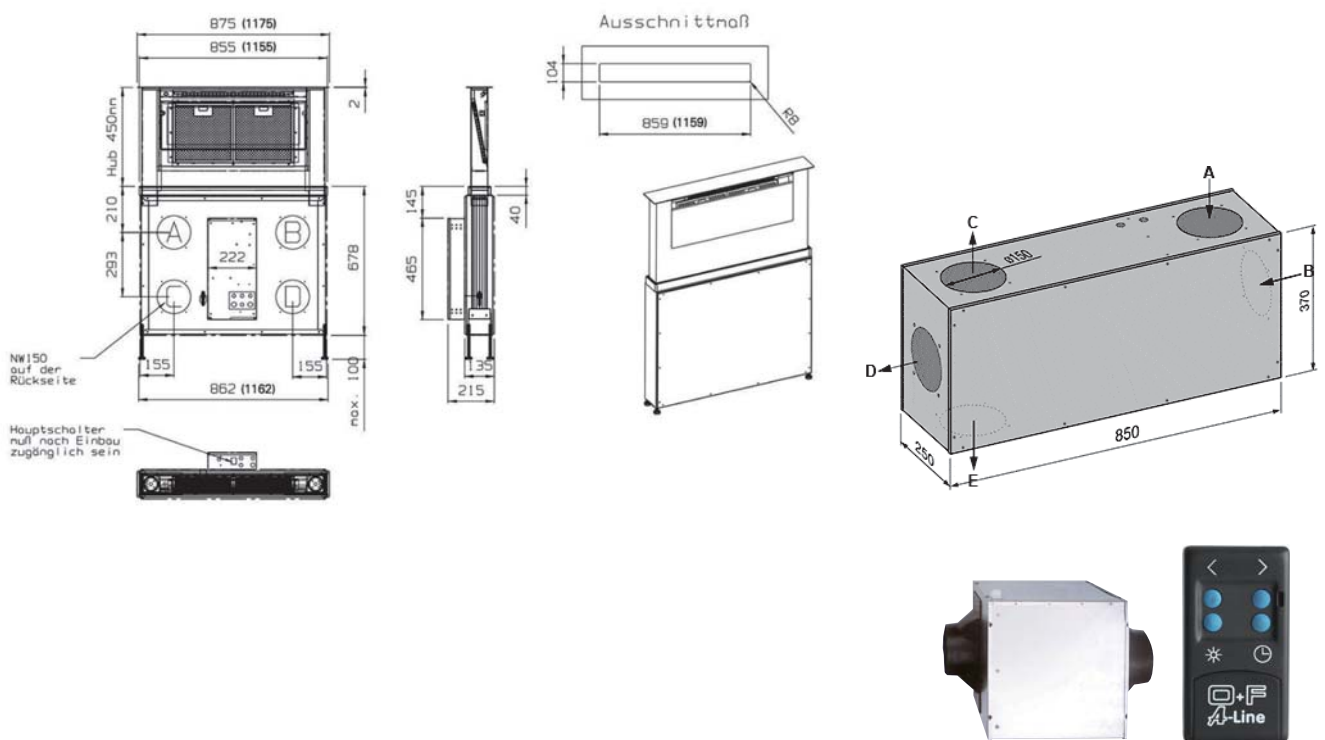

訂貨代號	用電	中文敘述	包含零主件封包
SKY91-101-G	110V	90cm升降式排煙機組G	SKY91-101+SKY91-TopFL+GE146-3 x 1+FB811
SKY121-101-G	110V	120cm升降式排煙機組G	SKY121-101+SKY121-TopFL+GE146-3 x 2+FB811
說明：以上機型含1或2個分離式風箱(1020m3/hr),控制器,不鏽鋼頂飾板,遙控器			
SKY91-101-P	220V	90cm升降式排煙機組P	SKY91-101+SKY91-TopFL+GEP146-2 x 1+FB811
SKY121-101-P	220V	120cm升降式排煙機組P	SKY121-101+SKY121-TopFL+GEP146-2 x 2+FB811
說明：以上機型含1或2個分離式電漿風箱(755m3/hr),控制器,不鏽鋼頂飾板,遙控器			

»» LUNAcielo 天花板式排煙機(玻璃分壓盤)

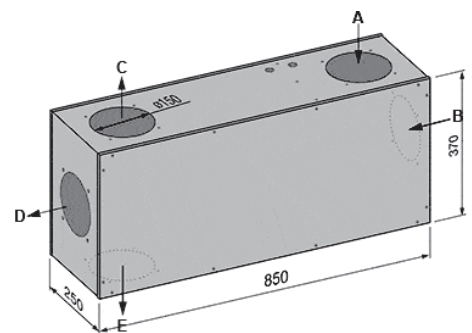
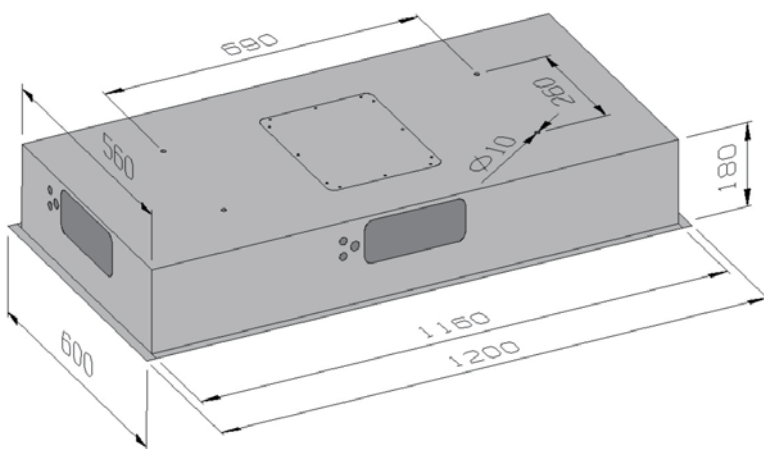

訂貨代號	用電	中文敘述	包含零主件封包
LAG120LU60-816-G	110V	120 x 60cm天花板式主機+分離式風箱+遙控器	LAG120LU60-816+F-EST+GE146-3+FB811
LAG120LU60-816-P	220V	120 x 60cm天花板式主機+分離式電漿+遙控器	LAG120LU60-816+F-EST+GEP146-2+FB811

»» SUN 天花板式排煙機(玻璃分壓盤, 燈光可調光)

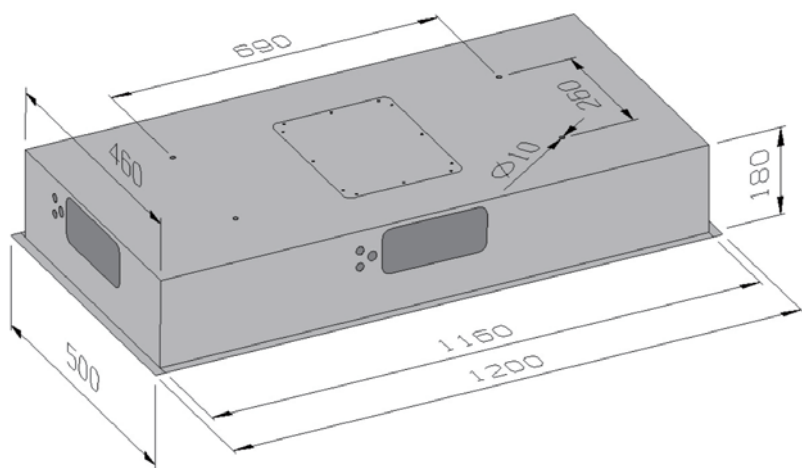
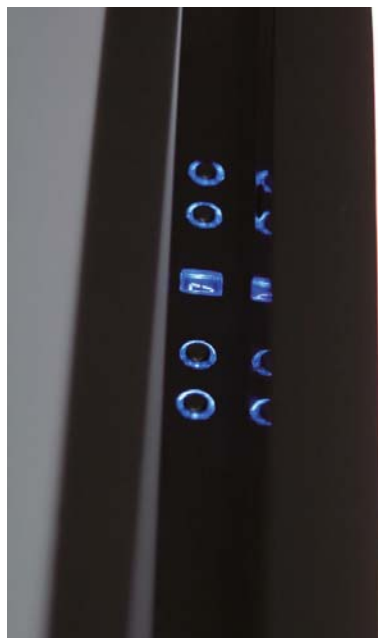

訂貨代號	用電	中文敘述	包含零主件封包
LAG120SU60-850-G	220V	120 x 60cm天花板式主機+分離式風箱+遙控器	LAG120SU60-850+F-EST+GE225A+FB811

▶▶▶ ASTAR 倒T分壓型排煙機

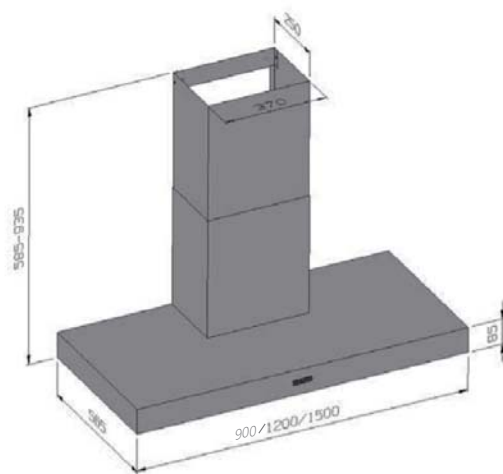
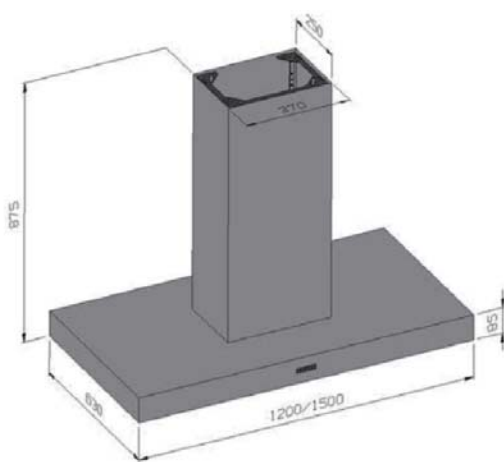

訂貨代號	用電	中文敘述	包含零主件封包
EL95AS-816CN	110V	90 x 57cm壁掛式倒T排煙機	EL95AS-816CN
EL125AS-816CN	110V	120 x 57cm壁掛式倒T排煙機	EL125AS-816CN
EL155AS-816CN	110V	150 x 57cm壁掛式倒T排煙機	EL155AS-816CN
ELG95AS-816CN-G	110V	90 x 57cm壁掛式倒T排煙機+分離式風箱	ELG95AS-816CN+GE146-3
ELG125AS-816CN-G	110V	120 x 57cm壁掛式倒T排煙機+分離式風箱	ELG125AS-816CN+GE146-3
ELG155AS-816CN-G	110V	150 x 57cm壁掛式倒T排煙機+分離式風箱	ELG155AS-816CN+GE146-3
EL125AS64-816CN	110V	120 x 64cm中島式倒T排煙機	EL125AS64-816CN
EL155AS64-816CN	110V	150 x 64cm中島式倒T排煙機	EL155AS64-816CN
ELG125AS64-816CN-G	110V	120 x 64cm中島式倒T排煙機+分離式風箱	ELG125AS64-816CN+GE146-3
ELG155AS64-816CN-G	110V	150 x 64cm中島式倒T排煙機+分離式風箱	ELG155AS64-816CN+GE146-3

»» SWIFT + 斜背玻璃面分壓型排煙機

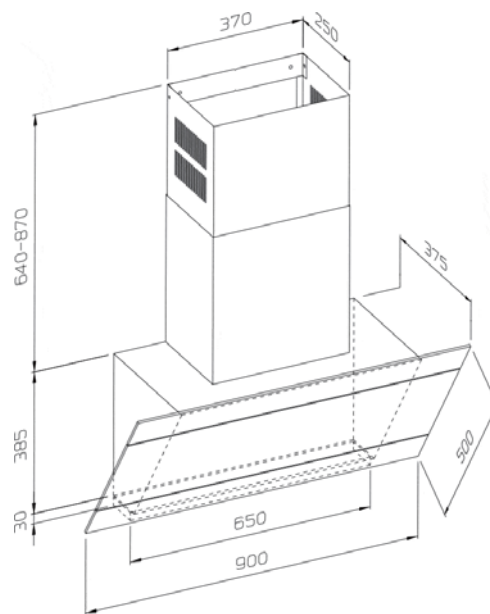

訂貨代號	用電	中文敘述	包含零主件封包
EL94SW-850S-P	220V	斜背玻璃面分壓型排煙機+內置式電漿(黑玻)	EL94SW-850S+PNF103-2
EL94SW-850W-P	220V	斜背玻璃面分壓型排煙機+內置式電漿(白玻)	EL94SW-850W+PNF103-2

»»» LUNA 倒T玻璃蓋分壓型排煙機

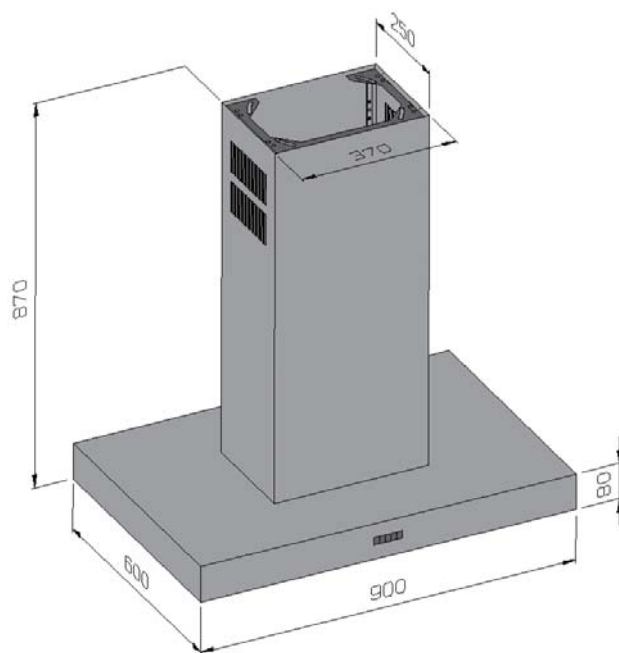

訂貨代號	用電	中文敘述	包含零主件封包
ELP95LU-816CNG-P	220V	90 x 55cm靠壁式倒T玻璃蓋分壓型排煙機+內置式電漿	ELP95LU-816CNG+PNF103-2
ELP95LU60-816CNG-P	220V	90 x 60cm中島式倒T玻璃蓋分壓型排煙機+內置式電漿	ELP95LU60-816CNG+PNF103-2

»» HORIZON XL 中島式倒T排煙機+90cm燈箱組 (一體成型)

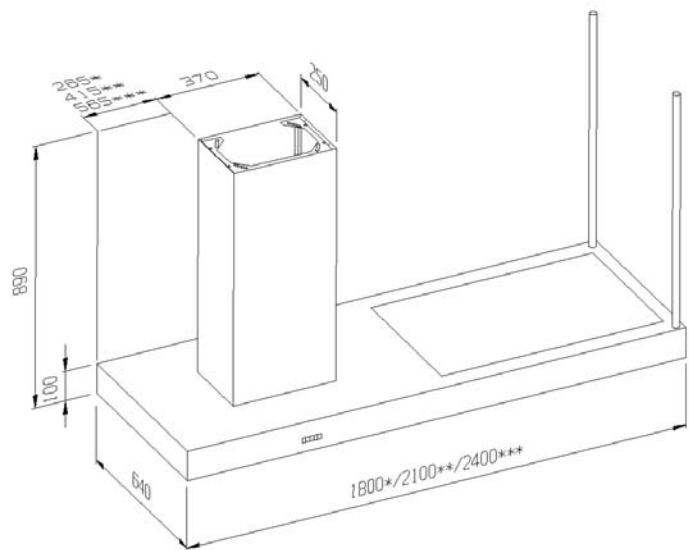

訂貨代號	用電	中文敘述	包含零主件封包
EL185XL64-816CN	110V	180 x 64cm中島式倒T排煙機/排煙機90cm+燈箱90cm	EL185XL64-816CN
EL215XL64-816CN	110V	210 x 64cm中島式倒T排煙機/排煙機120cm+燈箱90cm	EL215XL64-816CN
EL245XL64-816CN	110V	240 x 64cm中島式倒T排煙機/排煙機150cm+燈箱90cm	EL245XL64-816CN
說明：以上機型含內建風箱(1020m³/hr),雙面控制器,可自由搭配燈箱在左或右邊			
ELG185XL64-816CN-G	110V	180 x 64cm中島式倒T排煙機/排煙機90cm+燈箱90cm	ELG185XL64-816CN+GE146-3
ELG215XL64-816CN-G	110V	210 x 64cm中島式倒T排煙機/排煙機120cm+燈箱90cm	ELG215XL64-816CN+GE146-3
ELG245XL64-816CN-G	110V	240 x 64cm中島式倒T排煙機/排煙機150cm+燈箱90cm	ELG245XL64-816CN+GE146-3
說明：以上機型含分離式風箱(1020m³/hr),具雙面控制器,可自由搭配燈箱在左或右邊			

»»» HORIZON 180-240 中島式倒T一體成形雙排煙機

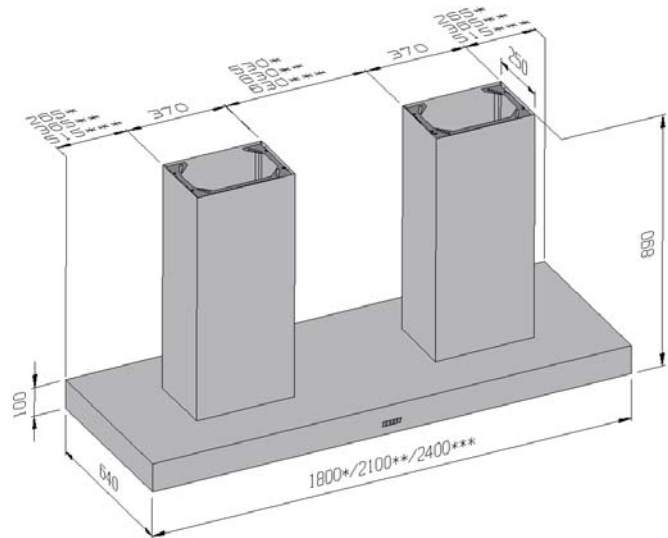
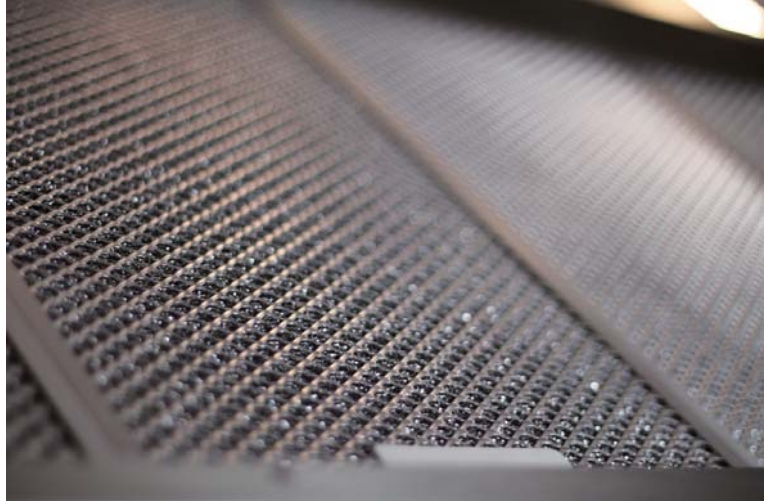

訂貨代號	用電	中文敘述	包含零主件封包
EL185ET64-816CN	110V	180 x 64cm中島式倒T雙排煙機排煙機90cm+90cm	EL185ET64-816CN
EL215ET64-816CN	110V	210 x 64cm中島式倒T雙排煙機排煙機105cm+105cm	EL215ET64-816CN
EL245ET64-816CN	110V	240 x 64cm中島式倒T雙排煙機排煙機120cm+120cm	EL245ET64-816CN
說明：以上機型含內建風箱,具單控制器,如需雙控制器可單獨控制左右邊風箱,請另註明			
ELG185ET64-816CN-G	110V	180 x 64cm中島式倒T雙排煙機排煙機90cm+90cm	ELG185ET64-816CN+GE146-3 x 2
ELG215ET64-816CN-G	110V	210 x 64cm中島式倒T雙排煙機排煙機105cm+105cm	ELG215ET64-816CN+GE146-3 x 2
ELG245ET64-816CN-G	110V	240 x 64cm中島式倒T雙排煙機排煙機120cm+120cm	ELG245ET64-816CN+GE146-3 x 2
說明：以上機型含分離式風箱 x 2,具單控制器,如需雙控制器可單獨控制左右邊風箱,請另註明			

▶▶▶ HORIZON 90-150 倒T型排煙機

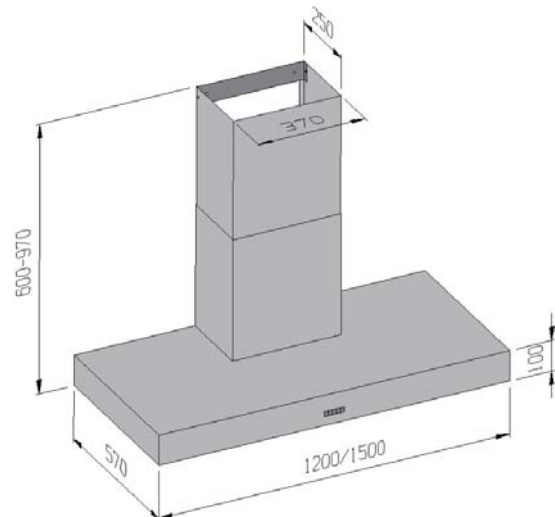
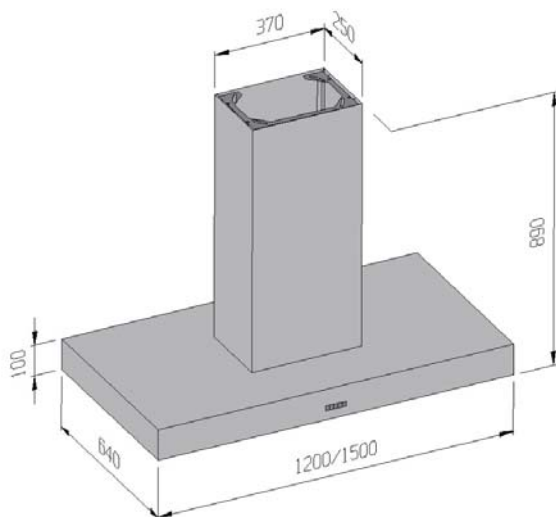

訂貨代號	用電	中文敘述	包含零主件封包
EL95ET-816CN	110V	90cm x 50cm 靠壁式倒T型排煙機 *	EL95ET-810CN+LED4
EL125ET-816CN	110V	120cm x 57cm 靠壁式倒T型排煙機	EL125ET-816CN
EL155ET-816CN	110V	150cm x 57cm 靠壁式倒T型排煙機	EL155ET-816CN
EL125ET64-816CN	110V	120cm x 64cm 中島式倒T型排煙機	EL125ET64-816CN
EL155ET64-816CN	110V	150cm x 64cm 中島式倒T型排煙機	EL155ET64-816CN
說明：以上機型含內建風箱，* 請注意該品項機體深度			
ELG95ET-816CN-G	110V	90cm x 50cm 靠壁式倒T型排煙機 *	ELG95ET-810CN+LED4+GE146-3
ELG125ET-816CN-G	110V	120cm x 57cm 靠壁式倒T型排煙機	ELG125ET-816CN+GE146-3
ELG155ET-816CN-G	110V	150cm x 57cm 靠壁式倒T型排煙機	ELG155ET-816CN+GE146-3
ELG125ET64-816CN-G	110V	120cm x 64cm 中島式倒T型排煙機	ELG125ET64-816CN+GE146-3
ELG155ET64-816CN-G	110V	150cm x 64cm 中島式倒T型排煙機	ELG155ET64-816CN+GE146-3
說明：以上機型含分離式風箱，* 請注意該品項機體深度			

»» LINEA 嵌入型排煙機

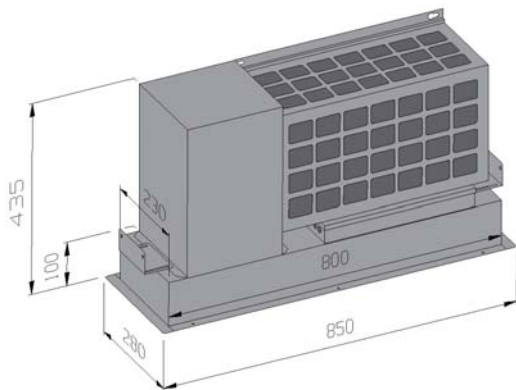
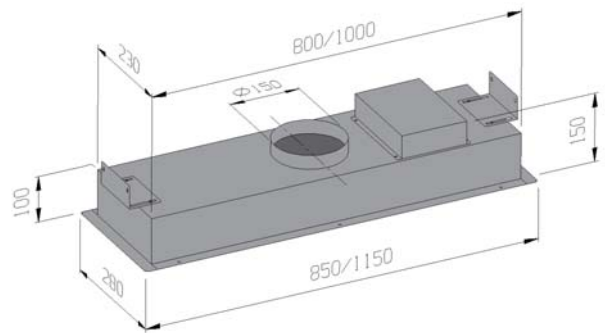
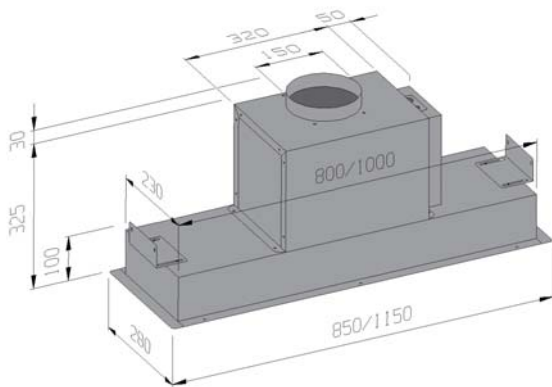

訂貨代號	用電	中文敘述	包含零主件封包
LI90-816	110V	90 x 28cm嵌入型排煙機	LI90-816
LI120-816	110V	120 x 28cm嵌入型排煙機	LI120-816
說明：以上機型含內建風箱,可嵌在吊廚下方,注意僅適用非瓦斯型爐具使用			
LIG90-816-G	110V	90 x 28cm嵌入型排煙機	LIG90-816+GE146-3
LIG120-816-G	110V	120 x 28cm嵌入型排煙機	LIG120-816+GE146-3
說明：以上機型含分離式風箱,可嵌在吊廚下方,注意僅適用非瓦斯型爐具使用			
LIP90-816	220V	90 x 28cm嵌入型排煙機	LIP90-816
說明：以上機型含內置式電漿,可嵌在吊廚下方,注意僅適用非瓦斯型爐具使用			

FL 抽取式排煙機

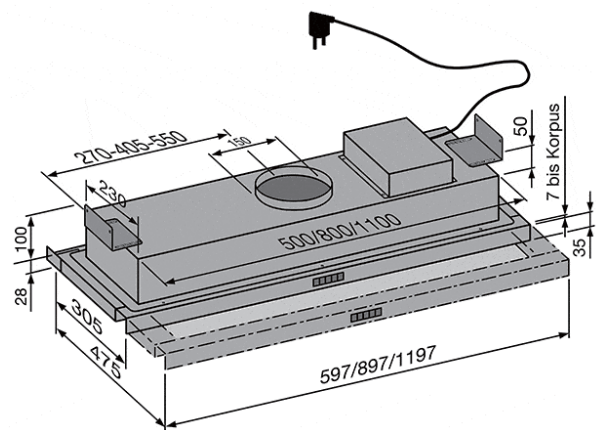
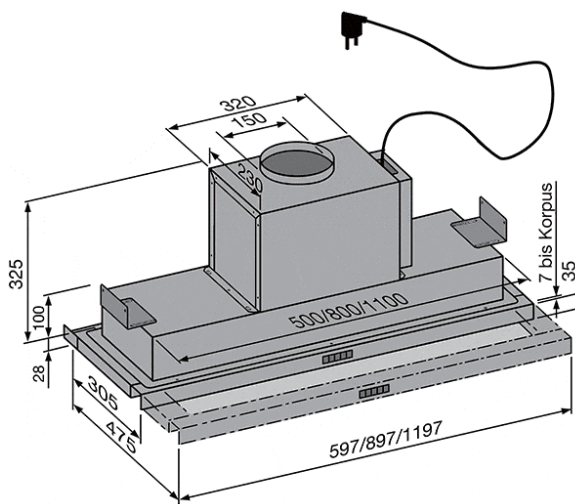

訂貨代號	用電	中文敘述	包含零主件封包
FL60-816	110V	60 x 305-475(拉開)cm 抽取式排煙機	FL60-816
FL90-816	110V	90 x 305-475(拉開)cm 抽取式排煙機	FL90-816
FL120-816	110V	120 x 305-475(拉開)cm 抽取式排煙機	FL120-816
說明：以上機型含內建風箱,可嵌在吊廚下方,注意僅適用非瓦斯型爐具使用			
FL60-816-G	110V	60 x 305-475(拉開)cm 抽取式排煙機	FLG60-816+GE146-3
FL90-816-G	110V	90 x 305-475(拉開)cm 抽取式排煙機	FLG90-816+GE146-3
FL120-816-G	110V	120 x 305-475(拉開)cm 抽取式排煙機	FLG120-816+GE146-3
說明：以上機型含分離式風箱,可嵌在吊廚下方,注意僅適用非瓦斯型爐具使用			

VARIOS 斜背式排煙機

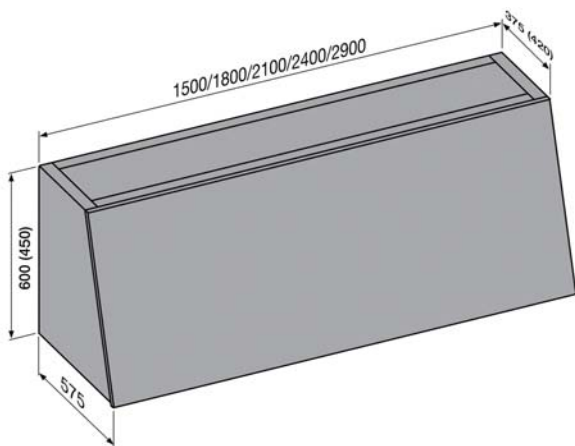

訂貨代號	用電	中文敘述	包含零主件封包
VAW180CN-I	110V	180 x 60 x 57.5cm(W x H x D)斜背式排煙機	VAW180CN+LB150-816
VAW210CN-I	110V	210 x 60 x 57.5cm(W x H x D)斜背式排煙機	VAW210CN+LB150-816
VAW240CN-I	110V	240 x 60 x 57.5cm(W x H x D)斜背式排煙機	VAW240CN+LB150-816
VAW290CN-I	110V	290 x 60 x 57.5cm(W x H x D)斜背式排煙機	VAW290CN+LB150-816
說明：以上機型含內建風箱,150cm寬吸油煙區,置中擺放,不鏽鋼外罩設計			
VAW180O-I	110V	180 x 60 x 57.5cm(W x H x D)斜背式排煙機	VAW180O+LB150-816
VAW210O-I	110V	210 x 60 x 57.5cm(W x H x D)斜背式排煙機	VAW210O+LB150-816
VAW240O-I	110V	240 x 60 x 57.5cm(W x H x D)斜背式排煙機	VAW240O+LB150-816
VAW290O-I	110V	290 x 60 x 57.5cm(W x H x D)斜背式排煙機	VAW290O+LB150-816
說明：以上機型含內建風箱,150cm寬吸油煙區,置中擺放,可外嵌其他門板			
VAW180CN-G	110V	180 x 60 x 57.5cm(W x H x D)斜背式排煙機	VAW180CN+LBG150-816+GE146-3
VAW210CN-G	110V	210 x 60 x 57.5cm(W x H x D)斜背式排煙機	VAW210CN+LBG150-816+GE146-3
VAW240CN-G	110V	240 x 60 x 57.5cm(W x H x D)斜背式排煙機	VAW240CN+LBG150-816+GE146-3
VAW290CN-G	110V	290 x 60 x 57.5cm(W x H x D)斜背式排煙機	VAW290CN+LBG150-816+GE146-3
說明：以上機型含分離式風箱,150cm寬吸油煙區,置中擺放,不鏽鋼外罩設計			
VAW180O-G	110V	180 x 60 x 57.5cm(W x H x D)斜背式排煙機	VAW180O+LBG150-816+GE146-3
VAW210O-G	110V	210 x 60 x 57.5cm(W x H x D)斜背式排煙機	VAW210O+LBG150-816+GE146-3
VAW240O-G	110V	240 x 60 x 57.5cm(W x H x D)斜背式排煙機	VAW240O+LBG150-816+GE146-3
VAW290O-G	110V	290 x 60 x 57.5cm(W x H x D)斜背式排煙機	VAW290O+LBG150-816+GE146-3
說明：以上機型含分離式風箱,150cm寬吸油煙區,置中擺放,可外嵌其他門板			

PLASMA獨立電漿系統

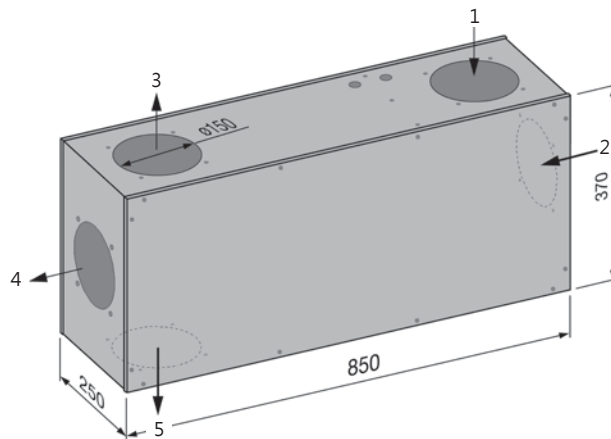
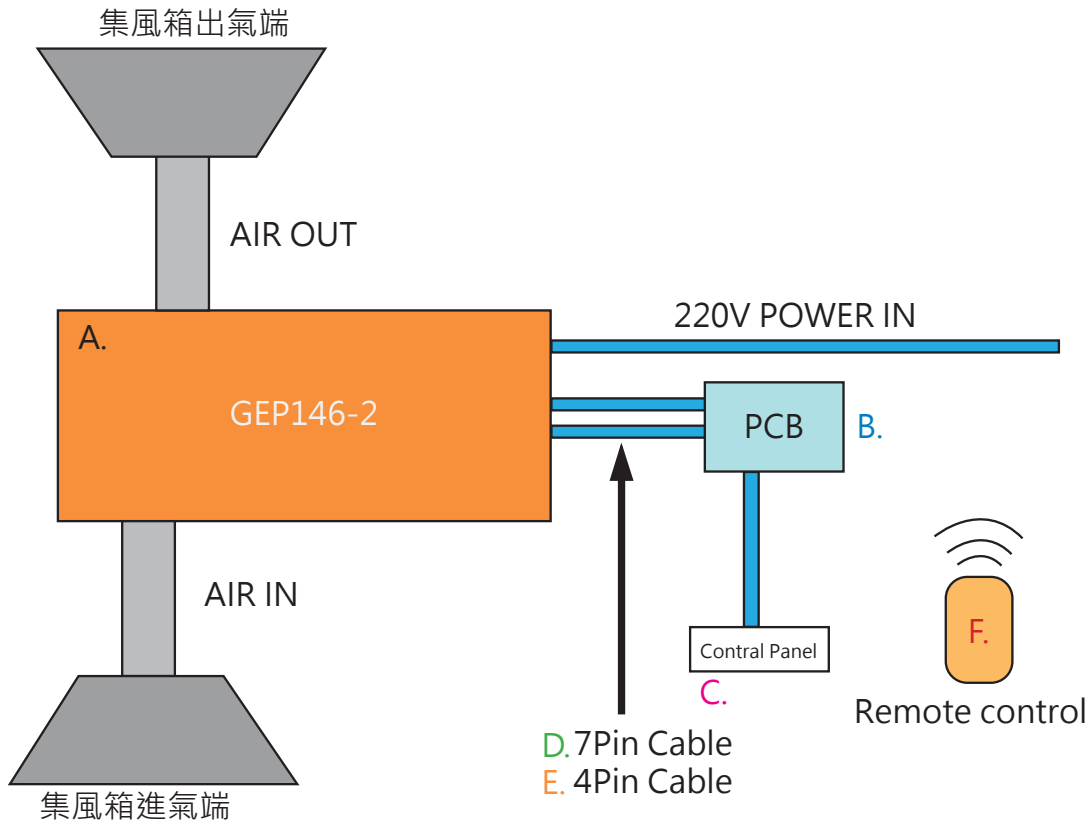

訂貨代號	用電	中文敘述	包含零主件封包
GEP146-2-P	220V	獨立電漿系統組	GEP146-2 x 1+8CP x 1+8PCB x 1+FB811 x 1+線材

說明：1.本獨立系統可安裝於天花板內,需配置進出風口,當成隱藏式空氣清淨機使用
 2.進出風口端及風箱,可搭配空調線板或獨立設置進出風口(此部分隸屬工程配置,不在設備金額內)
 3.整個系統包括以下原廠設備: GEP146-2--分離式電漿處理器 x 1,8CP--控制開關 x 1,8PCB--PC板 x 1,電源線 x 1(1.2M),
 7PIN--7pin連結線 x 1(2M), 4PIN---4pin連結線 x 1(1M),FB-811--遙控器 x 1
 4.不包含以下部分費用:排風管,進出口風斗,與現場安裝費用(如需本公司工程師安裝,請洽業務端協調了解現場後另行報價)
 5.任何配置需求問題請洽業務聯繫

室内型分離式風箱

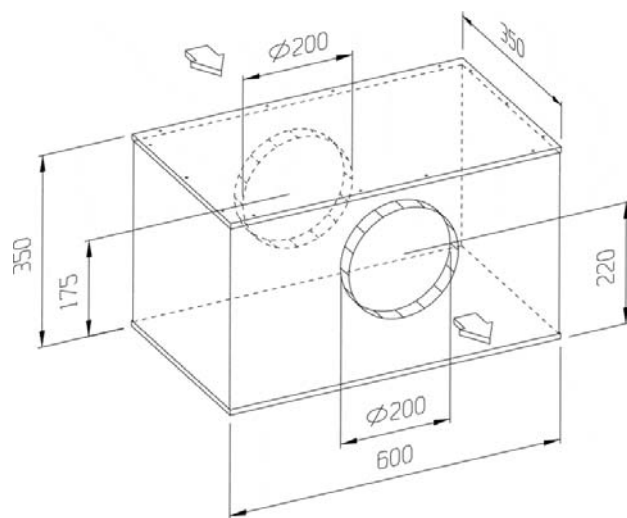
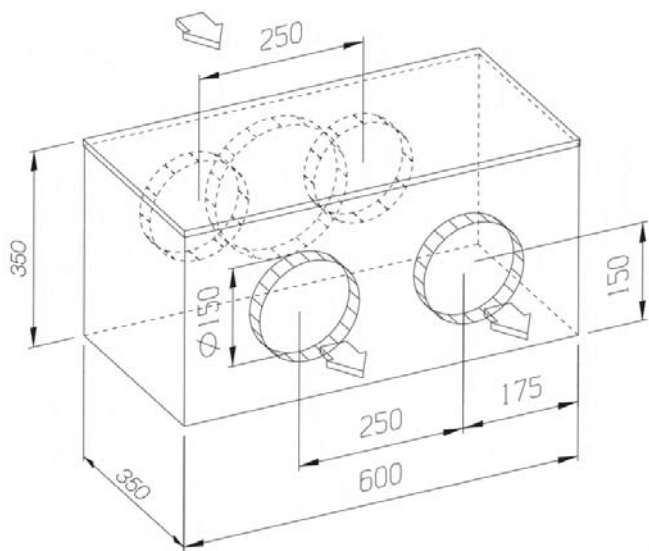
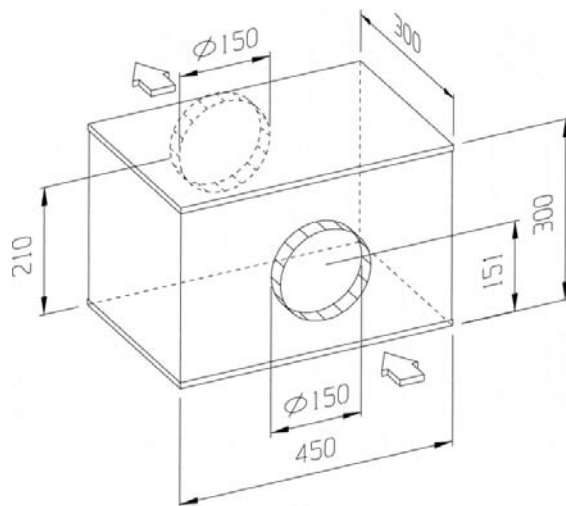

訂貨代號	用電	中文敘述	包含零主件封包
GE146-3	110V	45 x 30 x 30CM,排風力1020m ³ /hr,排風口徑150mm,已含150cm 7 Pin傳輸連接線	GE146-3
GE160-5	220V	60 x 35 x 35cm(W*H*D),排風力1450m ³ /hr,排風口徑200mm,已含150cm 7 Pin傳輸連接線	GE160-5
GE146-4	220V	60 x 35 x 35cm(W*H*D),排風力1800m ³ /hr, 排風口徑對應 單進雙出:200對150mm x 2, 雙進雙出:150mm x 2對150mm x 2, 已含150cm 7 Pin傳輸連接線	GE146-4

說明：訂製以上分離式風箱,請確認用途,因用電關係請跟主機搭配下單,如有特殊需求請向本公司同仁諮詢確認

外掛型分離式風箱

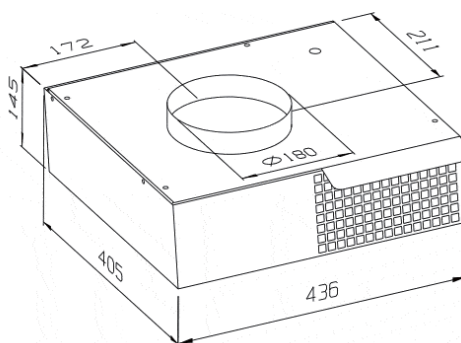
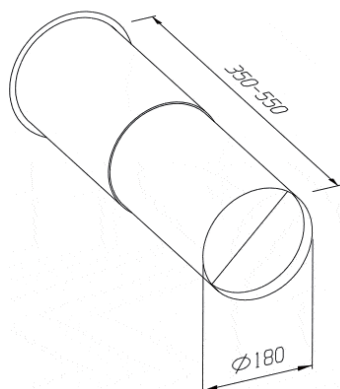
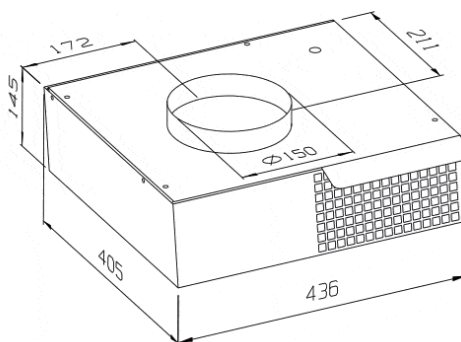
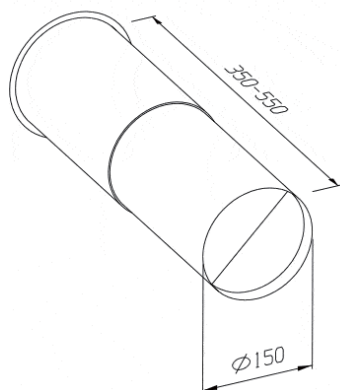

訂貨代號	用電	中文敘述	包含零主件封包
GE225A-2	220V	436 x 405 x 145mm(W*H*D),排風力1050m ³ /hr,排風口徑150mm,建議最長排風距離6m,已含150cm 7 Pin傳輸連接線	GE225A-2
GE250A	220V	436 x 405 x 145mm(W*H*D),排風力1450m ³ /hr,排風口徑180mm,建議最長排風距離8m,已含150cm 7 Pin傳輸連接線	GE250A

說明：訂製以上分離式風箱,請確認用途,因用電關係請跟主機搭配下單,如有特殊需求請向本公司同仁諮詢確認

訂製加長風管罩

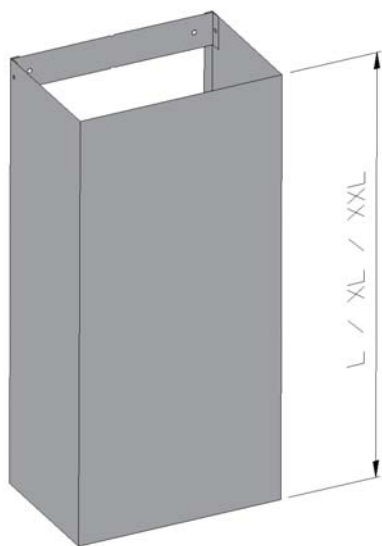

靠壁型

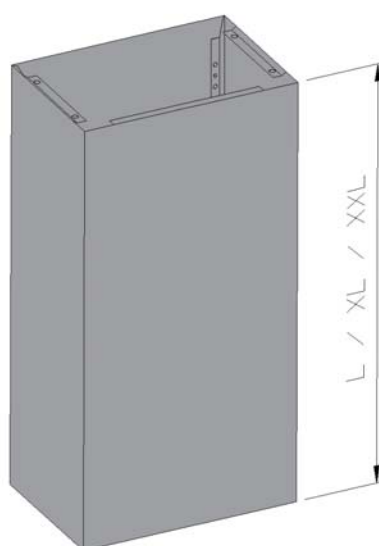

中島型

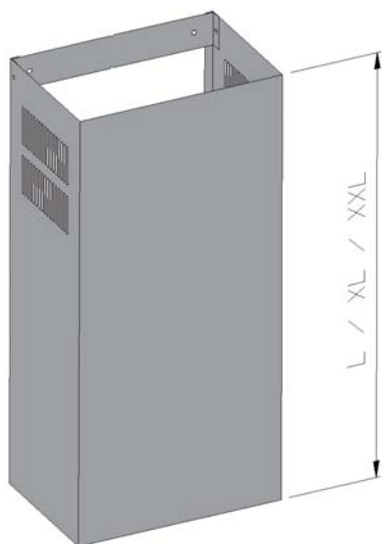

靠壁型(適合搭配內建電漿用)

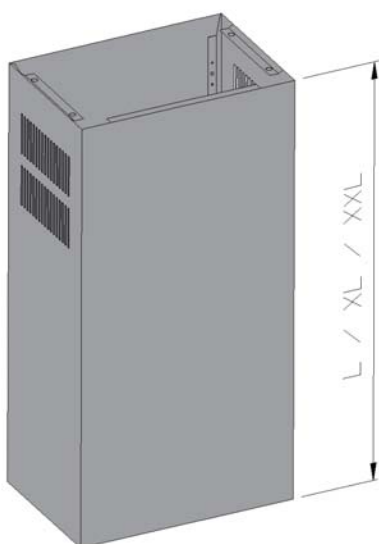

中島型(適合搭配內建電漿用)

機 型	訂 貨 代 號	中 文 敘 述
靠壁型	AVW-S-L	內罩延長至110cm
	AVW-S-XL	內罩延長至150cm
	AVW-S-XXL	內罩延長至200cm
說明：靠壁型排煙機外罩標準長為50CM內罩43CM,最長延伸85CM		
中島型	AVI-S-L	整隻延長至110cm
	AVI-S-XL	整隻延長至150cm
	AVI-S-XXL	整隻延長至200cm
說明：中島型排煙機,風管罩為整隻設計,標準長為79CM		
靠壁型(適合搭配內建電漿用)	AVSW-U-L	內罩延長至110cm(加開雙邊透氣孔)
	AVSW-U-XL	內罩延長至150cm(加開雙邊透氣孔)
	AVSW-U-XXL	內罩延長至200cm(加開雙邊透氣孔)
說明：靠壁型排煙機外罩標準長為50CM內罩43CM,最長延伸85CM		
中島型(適合搭配內建電漿用)	AVSI-U-L	整隻延長至110cm(加開雙邊透氣孔)
	AVSI-U-XL	整隻延長至150cm(加開雙邊透氣孔)
	AVSI-U-XXL	整隻延長至200cm(加開雙邊透氣孔)
	LGU	加開雙邊透氣孔
說明：中島型排煙機,風管罩為整隻設計,標準長為79CM		

電漿處理器

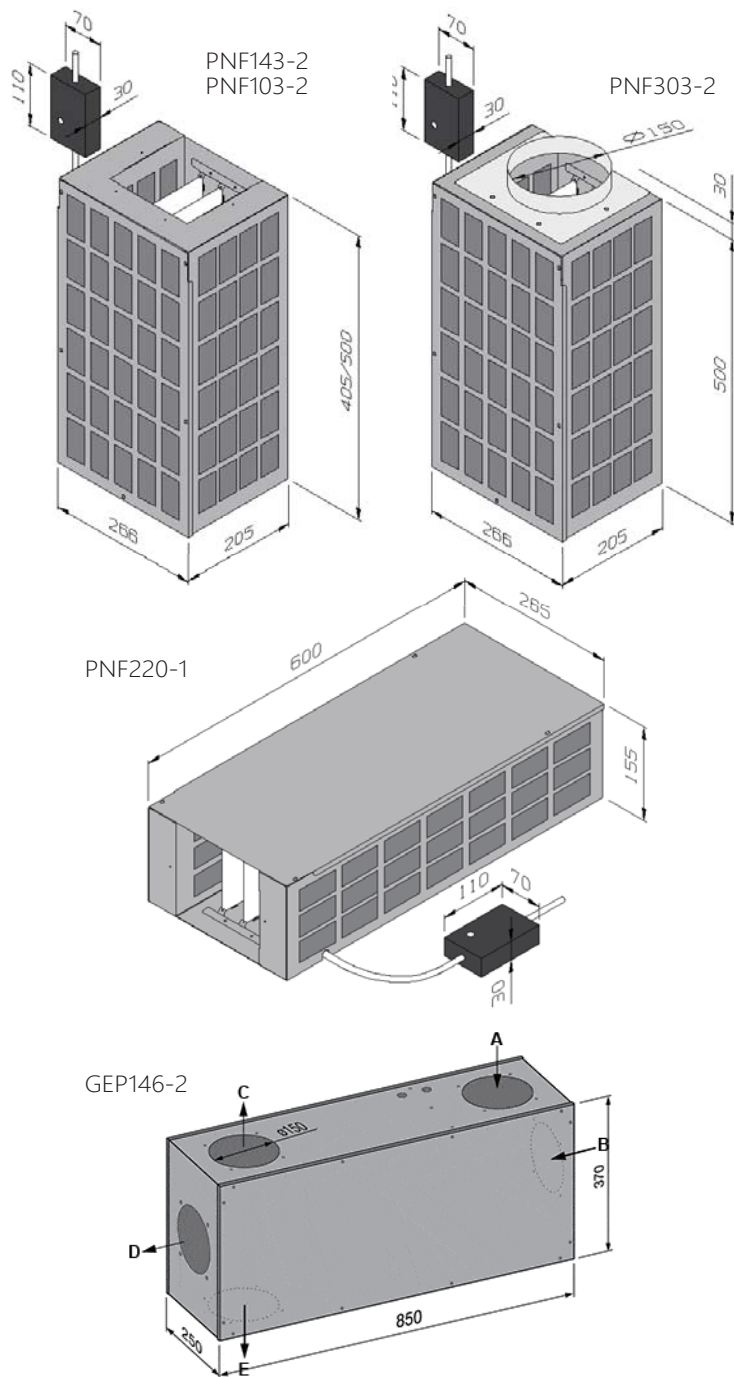

訂貨代號	用電	中文敘述	包含零主件封包
PNF103-2	220V	H:50cm,直立式,直接內置於風管罩內,最大處理能力850m3/hr"	PNF103-2
PNF143-2	220V	H:40.5cm,直立式,直接內置於風管罩內,最大處理能力800m3/h"	PNF143-2
PNF303-2	220V	H:50cm,直立式,透過風管連接可外延至其他空間置放,最大處理能力850m3/h	PNF303-2
PNF220-1	220V	27 x 16.2 x 60cm(W*H*L),平躺式,透過風管連接可外延至其他空間置放,最大處理能力850m3/h	PNF220-1
GEP146-2	220V	25 x 37 x 85cm(W*H*L),內含風箱(755m3/hr)及電漿處理器,最大處理能力680m3/h	GEP146-2

遙控器



FB811



8CP



8CB
8PCB

訂貨代號	用電	中文敘述	包含零主件封包
FB811		遙控器	FB811
8CP		控制開關	8CP
8CB		PC板-無控制PLASMA	8CB
8PCB		PC板-可控制PLASMA	8PCB

换装耗材

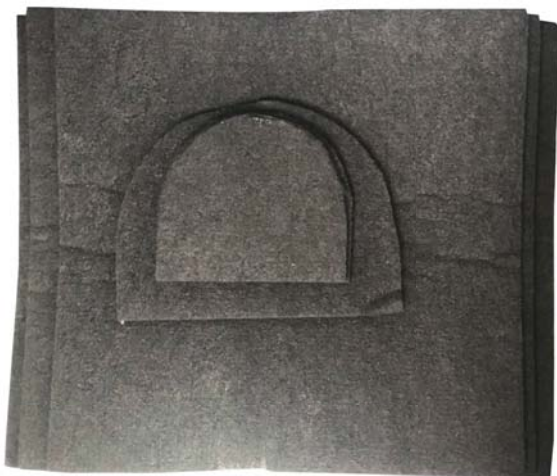

訂貨代號	用電	中文敘述	適用機款
SF2727		金屬油網 27*27cm	SKY, LAG, ASTAR,
SF3727		金屬油網 37*27cm	LAG--LU60,LAG--SU60,LUNA
SF4527		金屬油網 45*27cm	EL---XL64,EL---ET64,EL--ET,EL--ET60,
SF2523		金屬油網 25*23cm	SWIFT
SF3817		金屬油網 38*17cm	LI120
SF4417		金屬油網 44*17cm	LI90,FL60
SF3617		金屬油網 36*17cm	FL90
SF3317		金屬油網 33*17cm	FL120
KF PNF103		PNF103-2活性炭(方形機款)	KF PNF103
KF PNF100		PNF100 用活性炭(半圓形機款)	KF PNF100

O+F 商品保固說明

國際版
一般家居使用

兩年保固

在安裝完畢日起，提供 O+F 商品兩年保固，在保固期限內因正常使用下所發生的問題，須經由 O+F 工廠或總代理檢驗是否因材質或零件出現瑕疵，或是製作過程中產生的錯誤，如此，將可進行商品維修或更換。此外，商品保固須有 O+F 原廠證明才具有效性，除非 O+F 公司另有規定條款。維修等服務僅於營業時間。

遇以下狀況，本公司恕無法提供保固服務 (非保固範圍)

1. 商品明顯遭客戶或非本公司專業工程技師與認證工程技師拆解。
2. 商品使用在營業場所、租借或是公用的情況。
3. 商品因意外、供電狀況異常、或是天災等，非因本公司專業工程技師與認證工程技師，或是日常正常使用所造成的機體損壞或故障。
4. 燈泡、保險絲、墊圈、冷煤、濾芯等消耗品。
5. 明顯因電壓、頻率不合規格，或使用不當引起的損壞。
6. 經非本公司工程或授權人員擅自改裝商品、移動商品等，所引起的故障及損壞。

irinox

一個高科技的冷藏空間究竟能達到何等的境界？
外型符合義式時尚的存著極簡，
功能上達到絕對「冷靜」的 Irinox Freddy，
讓冰箱不只是一個冷凍食物的工具，
它讓摩登生活聰明、科技了起來；
人們也因為 Freddy 享受到更細緻的品味與風雅。





L min. 597 mm
P min. 590 mm
H min. 450 mm

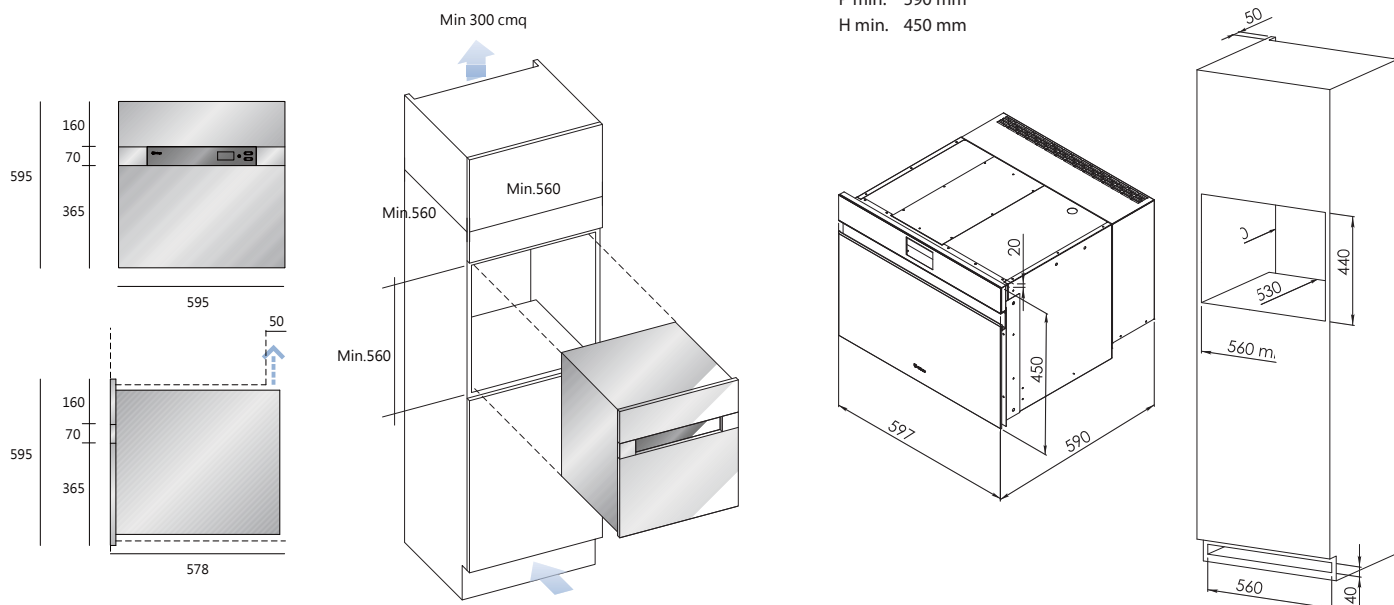

FREDDYHOT-LH/RH

嵌入式低溫烹調+ 急速冷凍機 - ST色

規格尺寸

機體尺寸 (mm)	595x595x578mm(W*H*D)
安裝尺寸(mm)	視安裝規劃手冊
機體重	55Kg
冷凍能力(+90 °C~-18 °C)	4.0Kg
冷藏能力(+90 °C~+3 °C)	7.0Kg
電力需求	220-240V · 50/60Hz · 3.5A
最大輸出	590W/610W
壓縮機能力	0.5HP

標準配件

不鏽鋼網架 x 3 , 探針 x 1

特色說明

- 製冷功能：急速冷藏 +3 °C , 急速冷凍 -18 °C , 冷藏保冷狀態 , 冰鎮 , 解凍
- 加熱功能：低溫烹調 , 發酵 , 備餐(熟食加熱) , 保溫狀態
- 除霜清潔(自清系統)

FREDDYHOT45-BG

嵌入式低溫烹調+ 急速冷凍機 - 黑色玻璃

IFREDDYHOT45-C

嵌入式低溫烹調+ 急速冷凍機 - 銅色

規格尺寸

機體尺寸 (mm)	597x450x590mm(W*H*D)
安裝尺寸(mm)	視安裝規劃手冊
機體重	44Kg
冷凍能力(+90 °C~-18 °C)	3.0Kg
冷藏能力(+90 °C~+3 °C)	3.5Kg
電力需求	220-240V · 50/60Hz · 2.2A
最大輸出	350W/500W
壓縮機能力	0.33HP

標準配件

不鏽鋼網架 x 2 , 探針 x 1

特色說明

- 製冷功能：急速冷藏 +3 °C , 急速冷凍 -18 °C , 冷藏保冷狀態 , 冰鎮 , 解凍
- 加熱功能：低溫烹調 , 發酵 , 備餐(熟食加熱) , 保溫狀態
- 除霜清潔(自清系統)

設計規劃提醒事項：(請參考上面安裝圖示)

- 1.請注意本設備安裝所需深度需求
- 2.請注意本設備所需散熱空間需求

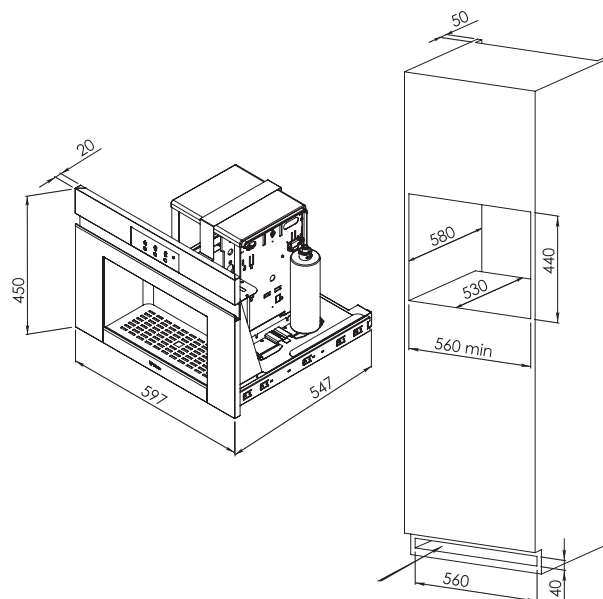
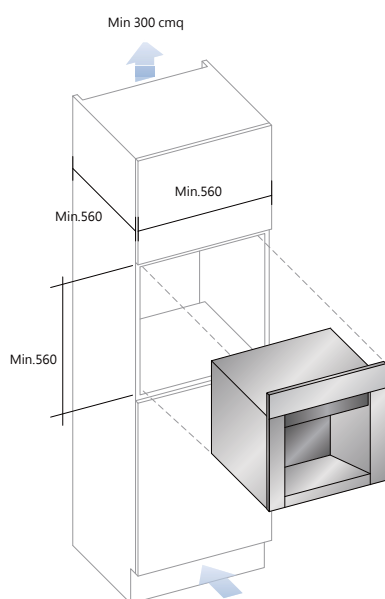
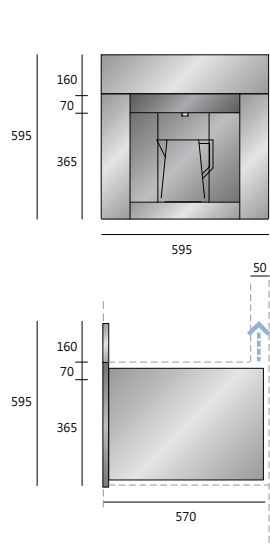

WAVE60 嵌入式氣泡水機 - ST色

規格尺寸

機體尺寸 (mm)	595x595x570mm(W*H*D)
安裝尺寸(mm)	視安裝規劃手冊
機體重	38Kg
壓縮機能力	65W
降溫能力	16.5L/h, $\Delta t=10^{\circ}\text{C}$
氣瓶可調壓力	3.5-6 bar
出水溫度設定	4, 6, 8 $^{\circ}\text{C}$
供水壓力	1.5---6 bar
功率	230W
冷媒	R134a
濾蕊過濾能力/時效	2700L / 1年
電力需求	220-240V · 50/60Hz · 2A

標準配件

1級過濾濾芯, CO2 氣瓶 2.8L, 1680gm x 1

注意：以上濾水濾芯,及二氧化碳氣體屬於耗材

耗材

8D1215100	濾芯
8D1215101B	二氧化碳氣瓶(2.8L, 1680gm)
8D1215101	原廠二氧化碳氣瓶(600gm)

特色說明

- 3種供水選擇—常溫水,冰水,氣泡水

WAVE45-BG

嵌入式氣泡水機 - 黑色玻璃

WAVE45-C

嵌入式氣泡水機 - 銅色

規格尺寸

機體尺寸 (mm)	597x450x547mm(W*H*D)
安裝尺寸(mm)	視安裝規劃手冊
機體重	38Kg
壓縮機能力	65W
降溫能力	16.5L/h, $\Delta t=10^{\circ}\text{C}$
氣瓶可調壓力	3.5-6 bar
出水溫度設定	4, 6, 8 $^{\circ}\text{C}$
供水壓力	1.5---6 bar
功率	340W
冷媒	R134a
濾蕊過濾能力/時效	2700L / 1年
電力需求	220-240V · 50/60Hz · 2A

標準配件

1級過濾濾芯, CO2 氣瓶(600gm) x 1

注意：以上濾水濾芯,及二氧化碳氣體屬於耗材

耗材

8D1215100	濾芯
8D1215101A	二氧化碳氣瓶(1.0L, 600gm)
8D1215101	原廠二氧化碳氣瓶(600gm)

特色說明

- 3種供水選擇—常溫水,冰水,氣泡水

設計規劃提醒事項：(請參考上面安裝圖示)

- 1.請注意本設備安裝所需深度需求
- 2.請注意本設備所需散熱空間需求

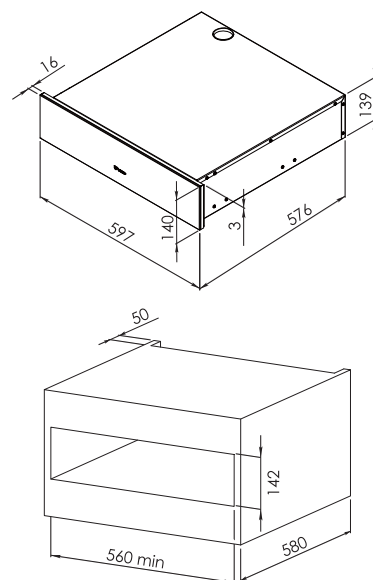
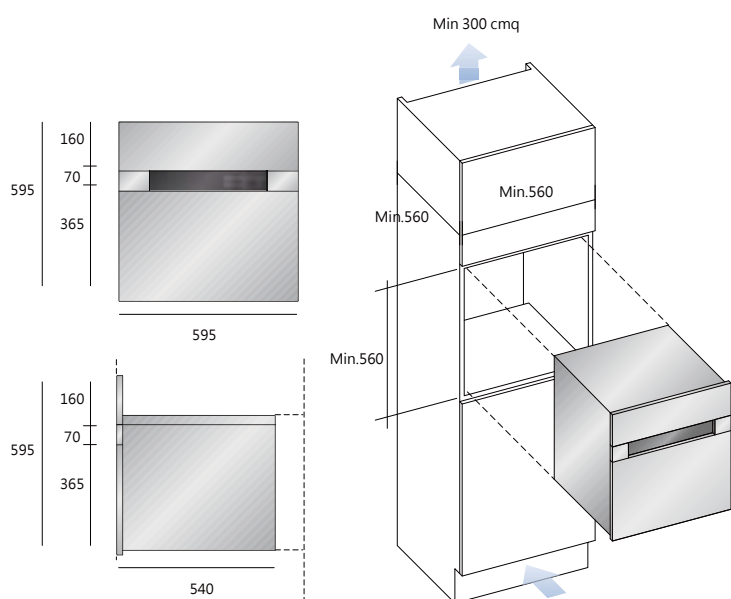

ZERO60 嵌入式真空包裝機 - ST色

規格尺寸

機體尺寸 (mm)	595x595x540mm(W*H*D)
安裝尺寸(mm)	視安裝規劃手冊
機體重	40Kg
真空能力	4m ³ /h
功率	180W
抽真空率	99.99%
真空壓力	2 mbar
電力需求	220-240V · 50/60Hz · 3A

標準配件

ST承架, 1個真空瓶蓋, 最大真空袋1包

注意：以上真空包裝袋屬於耗材,真空Pump機油部分亦同



DRAWER15-BG (15公分抽屜組)(黑色玻璃)

DRAWER15-C (15公分抽屜組)(銅色)

規格尺寸

機體尺寸 (mm)	598x140x496mm(W*H*D)
安裝尺寸(mm)	視安裝規劃手冊

特色說明

- 搭配45 cm高 Irinox設備,成為一般通用規格尺寸,形成一體視覺效果
- 增加儲藏空間,可放置收藏設備所需零配件,如真空袋,真空氣塞,導管,水杯...

ZERO15-BG 嵌入式真空包裝機 - 黑色玻璃

ZERO15-C 嵌入式真空包裝機 - 銅色

規格尺寸

機體尺寸 (mm)	597x140x576mm(W*H*D)
安裝尺寸(mm)	視安裝規劃手冊
真空能力	3m ³ /h
用電需求	220-240V · 50/60Hz · 3A
功率	360W
最寬真空袋尺寸	300mm
抽真空率	99.99%
真空壓力	<10 mbar
機體材質	AISI304-18/10
機體重	36Kg
抽真空體積	7 liters

標準配件

真空袋(200 x 250mm x 25pes冷凍用,250 x 300mm x 25pes低溫加熱用), HDPE架板,真空抽氣塞,抽真空用連結管

注意：以上真空包裝袋屬於耗材,真空Pump機油部分亦同

特色說明

- 3段真空力選擇
- 肉類保鮮,醃製食材,液體食材

設計規劃提醒事項：(請參考上面安裝圖示)

- 1.請注意本設備安裝所需深度需求
- 2.請注意本設備所需散熱空間需求

irinox 商品保固說明

國際版
一般家居使用

兩年保固

在安裝完畢日起，提供 Irinox 商品兩年保固，在保固期限內因正常使用下所發生的問題，須經由 Irinox 工廠或總代理檢驗是否因材質或零件出現瑕疵，或是製作過程中產生的錯誤，如此，將可進行商品維修或更換。此外，商品保固須有 Irinox 原廠證明才具有效性，除非 Irinox 公司另有規定條款。維修等服務僅於營業時間。

五年密封保固

在完裝完畢日起，提供 Irinox 商品五年密封系統保固。在保固期限內因正常使用下所發生壓縮機、冷凝器、蒸發器、乾燥器和所有連接管路的問題，須經由 Irinox 工廠或總代理檢驗是否因材質或零件出現瑕疵，或是製作過程中所產生的錯誤；如此，將可進行商品維修或更換。此外，商品保固須有 Irinox 原廠證明才維修等服務僅於營業時間。

遇以下狀況，本公司恕無法提供保固服務 (非保固範圍)

1. 商品明顯遭客戶或非本公司專業工程技師與認證工程技師拆解。
2. 商品使用在營業場所、租借或是公用的情況。
3. 商品因意外、供電狀況異常、或是天災等，非因本公司專業工程技師與認證工程技師，或是日常正常使用所造成的機體損壞或故障。
4. 燈泡、保險絲、墊圈、冷煤、濾芯等消耗品。
5. 明顯因電壓、頻率不合規格，或使用不當引起的損壞。
6. 經非本公司工程或授權人員擅自改裝商品、移動商品等，所引起的故障及損壞。